

Etienne van Heerden

# Toverberg

Vertaald door Rob van der Veer

Aldo

De vertaler ontving voor deze vertaling een projectsubsidie van het Nederlands Letterenfonds

**N**ederlands  
letterenfonds  
dutch foundation  
for literature

Voor een verklarende woordenlijst zie bladzijde 271

Oorspronkelijke uitgave: Toorberg  
Oorspronkelijke uitgever: Tafelberg-Uitgewers, Kaapstad  
© 1986 Etienne van Heerden

In 1991 verschenen bij Meulenhoff als *De betoverde berg*

Deze uitgave  
© 2023 Rob van der Veer en Aldo Manuzio – Kampen  
[www.aldomanuzio.nl](http://www.aldomanuzio.nl)

Vierde, herziene druk; vertaald uit het Engels met gebruikmaking van de Afrikaanse tekst

Vertaling: Rob van der Veer  
Omslagontwerp: Flashworks  
Opmaak binnenwerk: Stampwerk, Nijkerk

ISBN 9789492600547  
NUR 302

Alle rechten voorbehouden. Niets uit deze uitgave mag worden verveelvoudigd, opgeslagen in een geautomatiseerd gegevensbestand of openbaar gemaakt in enige vorm of op enige wijze, zonder voorafgaande schriftelijke toestemming van de uitgever.

Voor Kaia

**De skaamfamilie**

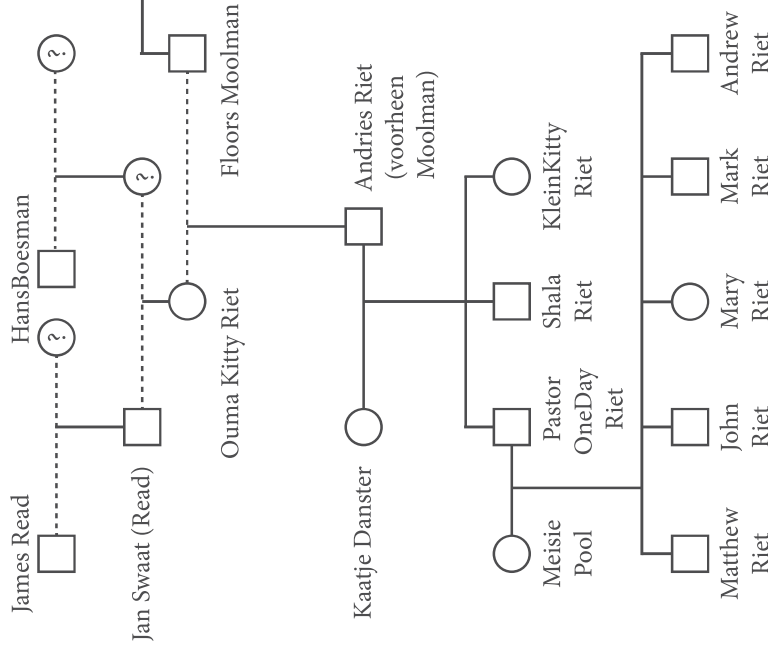

**De familie**

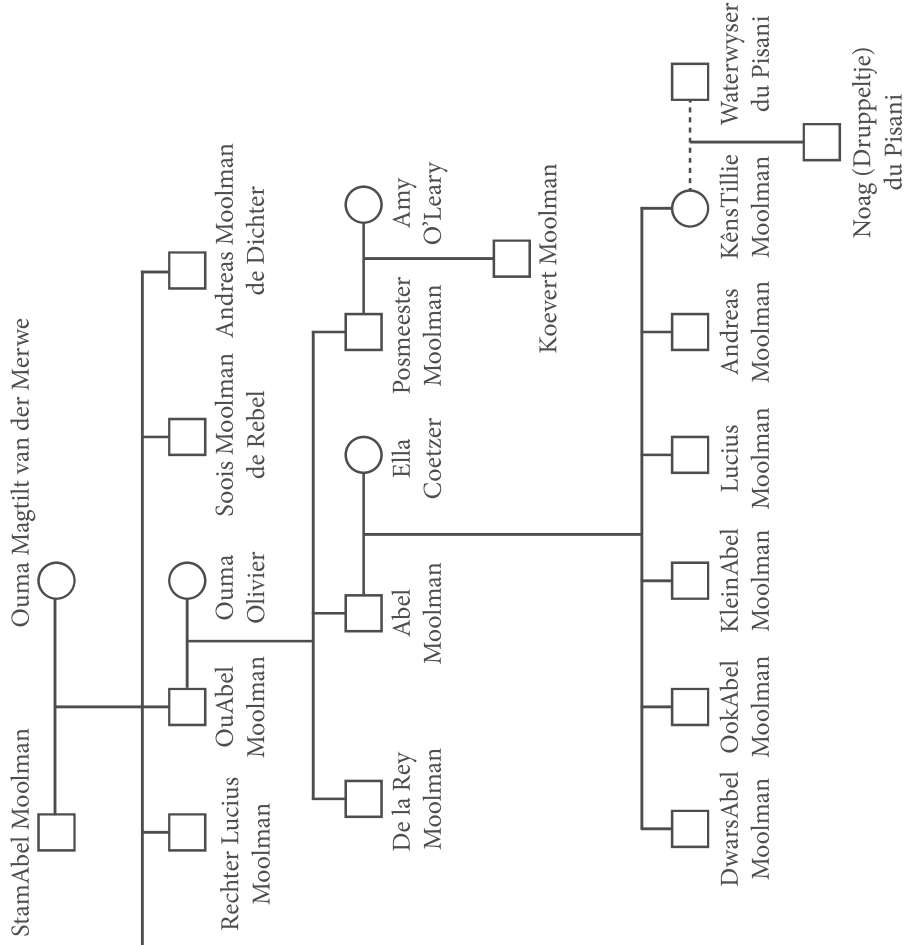

‘Natuurlijk is het waar, en er zijn *ex analogia* tal van overeenkomsten tussen de getuigenverklaringen en dat waarover getuigenis wordt afgelegd, maar ja, het leven, en de dood natuurlijk ook, is immers een fabel die zich telkens herhaalt...’

Rechter Lucius tegenover de Kaapse Balieraad



# 1

Volgens Kaatje Danster, die 's morgens van het Stiefveld naar de Halte was geweest om de envelop met haar pensioen op te halen, had ze de getuige van groot verdriet met haar eigen ogen gezien. Ze was bij het krieken van de dag vertrokken, toen de mist neerdwarrelde over de laagste flanken van de Toverberg en de wilde ganzen al naar elkaar begonnen te roepen. De droogte was op haar ergst en iedere ochtend klonken de kreten om water en drassige broedplaatsen.

Voordat ze zich op weg begaf, hing ze eerst de ijzeren ketel boven de as van de vorige avond en ging ze buiten aanmaakhoutjes breken. Bij het weer naar binnen gaan stapte ze voorzichtig over het kleine grut dat vóór in het huisje in hun karosse gerold lag. Ze stak de dunne houtjes in de as, drukte ze met haar handen aan en begon zachtjes te blazen. Zodra er vlammetjes verschenen, legde ze er brandhout op, zodat het water zou koken en de pap warm was als de rest van het huis wakker werd. Toen ze na het aanblazen stram over-eind kwam stond haar zoon Shala achter haar in de deur. Wat laat hij me schrikken, dacht ze, maar ze zei niets omdat ze haar kleinkinderen niet wakker wilde maken. Shala bewoog zich altijd als een schaduw en had nooit een hemd aan. Aan de geboortevlek over zijn linkeroor herkende ze hem als een Moolman. Ook aan de tomeloze woede in zijn ogen en zijn manier om onder het lopen nooit naar de weg te kijken, maar altijd ver voor zich uit, naar de horizon of de tepelvormige toppen van de heuvels.

'Morgen, Shala Riet,' zei ze, hem even aankijkend terwijl ze gebukt door de deur naar buiten ging. Hij was nog steeds kwaad, want hij was erbij geweest toen zij de vorige avond met haar kleinkinderen om zich heen haar hart had uitgestort over Toverberg en de Moolmans. Ze moesten het maar weten, vond ze, en later verwonderde ze zich erover dat ze juist dat moment had uitgekozen om de kinderen uit te leggen hoe de familie in elkaar zat.

‘Morgen, ma Kaatje,’ zei hij met de stem die haar altijd aan Floors Moolman deed denken, haar schoonvader – niet omdat ze Floors Moolman ooit had gezien, maar omdat oma Kitty al had gezegd, toen Shala nog maar een dreumes was: het is alsof je Floors hoort. Ze hadden alleen de beduimelde foto van Floors Moolman, die ze bewaarden bij de pensioenpapieren en de brief van Abel Moolman waarin hij beloofde dat zij en hun nakomelingen honderd jaar op het Stiefveld mochten wonen.

‘Er zat vannacht een beest bij de geiten,’ zei Shala. ‘Ik heb hem weggejaagd.’

‘Was het een jakhals, Shala Riet?’ vroeg ze terwijl ze op de houten bank naast de voordeur gingen zitten. Ver onder in de Vlei, door de nevel heen, konden ze het dak van het grote huis zien blinken, het Engelse zink dat StamAbel met een schip had laten komen, van ver over het water. Dat was nadat de Bosjesmannen ’s nachts het rieten dak van het eerste, lemen huis boven in de Vlei in brand hadden gestoken en StamAbel en oma Magtilt onder de vloer hadden moeten wegkruipen.

‘Ik heb geen sporen gezien, ma Kaatje,’ zei hij.

‘Zeker de *tokkelos* dan, m’n jongen.’ Ze keek omhoog naar de top van de Toverberg. Het baken kwam tevoorschijn door de mist. ‘Er zitten nog heel wat tokkelosse op deze berg,’ zei ze. ‘Vraag maar aan Slams aan de overkant. De klippen zitten vol grotten; ga daar maar eens op zoek, dan zul je de geraamten van je voorouders vinden.’

‘Oneday en ik kennen iedere klip, ma Kaatje,’ zei Shala ongeduldig. ‘Je hebt daar alleen die Bosjesmanschilderingen in de grot vlak bij het Oog. Ma weet zelf ook wel dat daar geen tokkelosse zitten.’ Nijdig stond hij op en zij keek hem na terwijl hij wegliep, haar verlegen zoon met zijn rechte lijf en mooie schouders. Hij gooide het hek van de kraal open en drong zich met zijn heupen tussen de geiten tot achter in de troep en dreef ze met een gefluit door het hek naar buiten.

Toen hij het hek achter zich dichtsmeet en de troep begon af te zakken over de heuvel, de witbaarden voorop en de ooien met volle uiers achteraan, riep ze: ‘Shala, je hebt nog niet ontbeten!’ Hij wuifde



echter ongeduldig en even later kon ze hem door het rode stof, de mistflarden en de grauwheid in haar ogen al niet meer zien. En Kaatje Danster wist dat Shala Riet haar knapste zoon was, met zijn trotse woede tegen de Moolmans, zijn naakte borst, zijn handen die konden maken of breken en zijn onvruchtbare lendenen die kwamen van de vlek op zijn linkeroor, merkteken van de onvruchtbaren in de Moolmanstam. Maar zijn bloed was goed: het was het bloed van zijn vader, Andries, en zijn grootmoeder, Kitty Riet, en het sterke voorgeslacht van Kitty, dat terugging tot de zendeling James Read, van wie ze hun achternaam hadden gekregen, en nog verder terug, door de aderen van die heilige man, naar de mistige wereld van overzee.

Maar dat deze dingen voor Shala en haar andere zoon, de pientere Oneday, niet belangrijk waren begreep ze ook; het waren kinderen van vandaag en morgen, niet van gisteren. Daarom was Shala ook zo kwaad geworden toen ze het de vorige avond over de boorinstallatie hadden die al zo lang overal gaten boorde en nergens iets vond, en zij de geschiedenis van Toverberg vertelde. Maar de kinderen van Oneday, die nu als bundeltjes vóór in huis op de grond lagen uit te slapen van het late opblijven, hadden wél geluisterd.

De geschiedenis van water, had Kaatje Danster hun verteld, was de geschiedenis van de Moolmans. Het nu opgedroogde Oog, hoog boven op de Toverberg, was door StamAbel ontdekt toen hij op zijn hengst door deze streek trok, met zijn pakpaard en Jan Swaat, zijn bereden knecht, achter zich en zijn spoorzoeker, HansBoesman, met een leiband vastgebonden aan zijn stijgbeugel. Er werd gezegd dat HansBoesman al vier dagen eerder het water had geroken, toen ze honderdtwintig kilometer zuidelijker zaten, en dat hij StamAbel over de bergpas en door de moerassen had geleid, de rotsige hellingen van de Toverberg op tot waar het zoete, heldere water uit de zeven stenen openingen van de bron spoot.

StamAbel had afgezadeld tussen de varens, het kroos en het riet; eerst moesten ze de paarden over de steile hellingen omhoogtrekken. Terwijl de paarden een eindje van hem af stonden, met volgedronken buik, de knecht onder de wind een strootje rookte en de

tamme Bosjesman waakzaam als een meerkat de klippen bekeek, had StamAbel over de vallei uitgekeken en besloten om bij de dichtstbijzijnde landdrost een grondbrief aan te vragen. Daar, in de liezen van de Toverberg, had StamAbel een kamp opgeslagen en zijn boerderij uitgetekend.

Een volle drie dagen was hij in alle windrichtingen op verkenning uitgegaan, had hij de grond bekeken, de loop van het water gevolgd, door de moerassen gedwaald en de ganzen beslopen, had hij de meerkoeten voor zich omhoog zien vliegen uit het gras en ver aan de horizon grote kudden antilopen en groepjes struisvogels waargenomen. Op de derde dag was hij onder een overhangende rots op een groepje honing verzamelende Bosjesmannen gestuit. Toen hij een paar schoten op hen loste, waren ze alle kanten op gevlogen terwijl HansBoesman stilletjes op zijn hurken naast het paard van StamAbel zat. Later had StamAbel heel lang onder de overhangende rots rondgekropen om de Bosjesmanschilderingen op de wanden te bekijken.

Overdag blaften er troepen bavianen op de berg en 's nachts hoorden ze de kreten van jakhalzen en luipaarden achter de vuren die ze om de kampeerplaats hadden aangelegd.

In die dagen, zo had Kaatje Danster haar kleinkinderen verteld terwijl Shala met tegenzin meeluisterde, kreeg jullie grootoupa StamAbel de grond lief en omdat hij het wonder van de nieuwe wereld met haar Oog, moerassen en graslanden niet helemaal begreep, noemde hij de berg Toverberg en besloot hij om zijn boerderij, gesteld dat hij de grondbrief kreeg, dezelfde naam te geven.

Toen ging hij zijn ossenwagens halen, die hij drie weken zuidwaarts bij een rivier had neergezet, met ouma Magtilt al hoogzwanger van Rechter Lucius. Hij bracht de wagens naar de zoete weiden van de Toverberg, waar het water van het Oog uitvloeide in de loop van de Toverrivier. Daar sloeg hij zijn kamp op en nam hij het besluit dat dit de grond was waarin hij en zijn nageslacht tot stof wilden wederkeren.

StamAbel had zijn wagens opgesteld in een driehoek en bouwde een kraal van stekeltakken, trok een kookhoek op en zaaide op eindje van het kamp een deel van een mud koren in. Hij schoot een groepje

antilopen en zette strikken in de Vlei. Toen de repen gezouten wild in lange rijen in de kookhoek hingen, pakte hij zijn paard en joeg binnen zeven verschrikkelijke dagen naar de dichtstbijzijnde landdrost en terug. Op de zevende dag, met het bit van het paard overdekt met schuim en StamAbel zelf verslapt van de koorts, kwam hij op Toverberg aan met de grondbrief in zijn zadeltas. Hij was er een stuk armer op geworden, want de prijs van de landdrost was hoger dan hij had verwacht. Toen hij bij de wagen naar binnen keek, zag hij ouma Magtilt met Rechter Lucius op haar arm.

Ouma Magtilt, uit het geslacht van de taaie Van der Merwes van het Koue Bokkeveld, stonden drie moeilijke maanden te wachten. Net als alle andere bijdehante baby's werd Rechter Lucius geplaagd door koliek. En toen lag ook StamAbel nog twaalf weken lang met hoge koorts in de ziekenwagen. In die twaalf weken, zo werd door de mensen van vroeger verteld, lag hij alle zonden van zijn voorvaderen uit te zweten, maar in de lange nachten van rondwoelen in de wagen waren er zeven duivels in hem gevaren. Want toen hij eindelijk met knikkende knieën de ziekenwagen afklom, barstte de hel los en maakte StamAbel al schietend, ploegend, kappend en bouwend Toverberg binnen drie jaar tot de trots van de wildernis. Een plek waar rondtrekkende predikanten, marskramers en voortvluchtige moordenaars vol bewondering zouden overnachten, om te luisteren naar de roep van wilde ganzen, het opborrelen van het Oog als 's nachts alles stil werd, het gejack van jakhalzen en het snuivende gegrom van luipaarden.

Toen Kaatje Shala niet meer zag en ze de troep geiten niet meer hoorde, kwam ze met een zucht overeind. Ze moest altijd zuchten als ze aan haar voorzaten dacht. Het nageslacht was jong en sterk, maar de doden waren zo afgeleefd dat ze zich voortdurend zorgen om hen maakte.

Het was nog niet helemaal dag toen ze in het voorgedeelte van het huis een bundeltje samenknoppte met daarin een munt, een pluk pruimtabak, een *dolossie* voor geluk en hoop, en het kruisje dat ouma Kitty Riet haar op haar sterfbed had toevertrouwd met de woorden: 'Dit is van grootoupa Sendeling zelf geweest. Je mag het

niet dragen, het komt recht van zijn heilige borst. Zijn meid heeft het van zijn doodsbed gestolen. Wikkel het in je bundel en neem het mee op alle wegen waar die lammeling Andries je over meesleept.’ Dat waren de laatste woorden van oma Kitty geweest; toen blies ze haar laatste adem uit en Andries moest bij zijn neef Abel Moolman om kistplanken gaan bedelen zodat ze Kitty in alle eer konden begraven.

Met haar bundeltje onder haar arm trok Kaatje haar hoofddoek strak boven haar ogen en begon met een laatste blik op haar slapende kleinkinderen, het kroost van Oneday Riet en Meisie Pool, die lichtzinnige vrouw die maar steeds wegliep naar haar familie in de Kamdeboo, de kloof af te dalen, het Stiefveld uit, naar waar de donkere akkergronden van het Toverbergse moerasland begonnen.

Later wist ze de rechter niet te zeggen wat haar die ochtend zo helderziende had gemaakt. Of het nu door haar verhalen over StamAbel kwam, de vorige avond, of de gedachte aan de tokkelos, of misschien de boze stemming van Shala Riet. Misschien waren het de geruchten die Oneday, haar pientere zoon, op de school van de kerk had gehoord. Of misschien hadden het geroep van de ganzen om broedplaatsen en de mist en het stof die zo voor de vroege zon waren opgestegen een waas over de dingen gelegd, zodat ze de adem van het kwaad over haar nek voelde strijken toen ze op weg naar de Halte op de vlakte opeens met een gevoel van groot verdriet vóór zich op het paadje Druppeltje du Pisani had gezien, het kind van KênsTillie en Waterwyser du Pisani, dat naar de wind stond te luisteren.

Later vertelde Kaatje aan de rechter dat Druppeltje haar niet had gezien en dat zij, toen ze wat dichterbij was gekomen, aan hem kon zien dat hij reeds het tijdelijke met het eeuwige had verwisseld. Hij stond omhoog te kijken naar de overvliegende wilde ganzen die om water riepen. Hij was de geest van een kind, zoals hij daar stond. En toen ze Kaatje naderhand duidelijk maakten dat hij pas drie dagen later was overleden, bleef zij volhouden dat ze hem voor dood had aangezien, op het paadje waar hij naar de roep van de wilde ganzen had staan luisteren.

Het was algemeen bekend dat Druppeltje du Pisani als baby nooit met zijn oogjes tegen het zonlicht had geknipperd en dat hij van kleins af aan de gewoonte had om in boorgaten te turen. Verder had hij zijn moeders angst voor het donker geërfd, en van zijn vader, Waterwyser du Pisani, diens liefde voor wilgenbomen. Druppeltje speelde altijd onder de wilgen op het erf van Toverberg en Kaatje had met eigen ogen gezien hoe hij achter een boomstam wegdook of zich onder de lage takken tegen de grond platdrukte wanneer Abel Moolman voorbijkwam. Daar bleef hij dan met ingehouden adem liggen totdat Abel uit het zicht was. Een keer, zo werd er verteld, bleef Abel vlak bij Druppeltje naar een mestkever met een mestballetje staan kijken en had het kind zo lang zijn adem ingehouden dat ze hem, met een blauw weggetrokken gezicht, voor dood hadden opgeraapt. Zijn vader had de Slams erbij moeten roepen om hem er weer bovenop te helpen.

Na die eerste keer dat Druppeltje in een boorgat had staan gluren, zat hij altijd bij de boorinstallatie en de nieuwe gaten die werden geslagen. In de maanden dat de boorinstallatie overal op het erf stond te bonken, dag en nacht, en de boorlieden 's nachts een vuur aanlegden om te zien hoe de stangen en de raderen werkten, deed Druppeltje geen oog dicht. Hij liep regelmatig weg van het oude boerderijschooltje waarin Waterwyser du Pisani met zijn zes kinderen woonde. In het donker kwam hij dan vlak bij het boorwerk op zijn buik liggen om alles met zijn grote, stille ogen te bekijken.

En later, toen de rechter-commissaris haar huisje op het Stiefveld bezocht om haar te vragen waar zij was op de dag dat Druppeltje dat treurige ongeval was overkomen, zag Kaatje zijn bleke smoeltje voor zich zoals hij onder de stenen in het ondiepe water naar krabben zocht of bij de windpomp zat te luisteren, alsof hij droomde, naar de stang die zich in en uit de aarde sleepte.

Druppeltje was een kind van het verdriet, zeiden de mensen altijd als ze het ventje over het erf zagen rondscharrelen. De Moolmans kwamen er pas achter dat Druppeltje niet helemaal goed bij zijn hoofd was toen hij 's nachts een keer door het open raam van de grote boerderij naar binnen sloop en de grote staande klok van

Toverberg uit elkaar haalde om te zien hoe laat het was. Pas toen beseftte iedereen dat het kind de dingen niet accepteerde zoals ze aan hem zich voordeden.

Terwijl Kaatje Danster Druppeltje met zijn hoofd zag draaien op het paadje zodat zijn ogen de wilde ganzen konden volgen, moest ze terugdenken aan de nacht dat KênsTillie, die toen bijna moest bevalen, was zoekgeraakt in de ravijnen. Met zijn allen, ook de Skaamfamilie van het Stiefveld en de familie van Posmeester Moolman, gingen ze met lantaarns de berg op om naar Tillie te zoeken. Ten slotte werd ze gevonden bij het opgedroogde Oog, hoog op de steilste rotswand van de Toverberg, met het natte bundeltje kind in haar armen. Na zijn geboorte, zo vertelden de achtervelders, kleefde er zeven maanden lang voortdurend een druppeltje op Druppeltjes linkerwang, en telkens als iemand van de volwassenen het wegveegde, kwam het weer terug.

Van toen af zeiden de mensen dat hij een kind van het verdriet zelf was.

KênsTillie zou nooit een Moolman van haar kind kunnen maken – daarvoor was ze zelf te verward en het bloed van haar vrijer te bezwaarlijk. De Du Pisani's van de Knervlakte hadden hun wilgentakken altijd verkocht waar er vraag naar was en hadden zelf nooit ergens wortel geschoten. Het waren zwervers en Abel zou Toverberg nooit aan een kind met zwerversbloed nalaten; een kind dat zich altijd zou afvragen hoe het eruitzag aan de andere kant van de horizon, als je naast het baken van Toverberg stond en over de Kamdeboo uitkeek, naar waar de aarde wegboog in de blauwgrijze verte. Moolmans moesten wortel schieten en zelfs na de dood mochten ze niet weg. Toverberg was van hen en zij waren van Toverberg.

Terwijl deze gedachten door Kaatjes hoofd gingen, verdween Druppeltje plotseling in het veld, en daarna zag ze hem niet meer. Haastig maakte ze voort, want het werd al een stuk lichter. Toen ze later bij de Halte aankwam, zei ze tegen Koevert Moolman: 'Ik ben onderweg de dode Druppeltje du Pisani tegengekomen.'

Koevert had haar even schuins aangekeken. 'Die lange weg wordt u te veel, tante Kaatje Danster,' zei hij. 'Stuur voortaan maar uw

nietsnut van een zoon, Shala. Waarom laat uw familie u zo aantobben?’

Eerst gaf ze geen antwoord, maar keek ze naar zijn handen, die poststukken sorteerden op de met inkt bevleekte tafel.

‘En dan die andere zoon van u, tante Kaatje, Oneday. De hele wereld weet wat voor een kerkdiensten hij in de lokaties houdt. Hij wordt nog eens door de politie opgepakt.’

Ze keek naar buiten, naar het rode busje onder de peperbomen voor de Halte. ‘Jij bent ook maar een stief-Moolman, Koevert,’ zei ze. ‘Jij weet wat aantobben is, jij en je moeder en je vader, de postmeester.’

Koeverts handen staakten hun werk en hij keek op. ‘Tante Kaatje,’ zei hij en ze kon zien hoe zijn ene oog schreeftrok zoals altijd wanneer hij diep nadacht. ‘De verstikkende droogte waar Toverberg nu onder lijdt, zal de Moolmans laten voelen hoe een lichaam zich voelt als de ribben als richels onder je vingers liggen. Ik zal u iets zeggen, tante Kaatje, ik voel het aan mijn water, de Moolmans zullen het nog zwaar krijgen. Die boorinstallatie heeft nou al overal geboord waar een groene aronskelk de kop opsteekt of waar een plukje groen gras staat of waar de wichelroede van Waterwyser naar beneden boog. Maar ze boren alleen maar ouwe botten en keien op, tante Kaatje. U zult zien, de Heer heeft al het water uit de grondwaterspiegel van Toverberg getrokken. De zonde vraagt om bestraft te worden, tante.’

Koevert wendde zijn blik weer af en ging verder met post sorteren.

Kaatje was met stomheid geslagen. In al die jaren dat ze Koevert had zien opgroeien en hij samen met Shala en Oneday bij haar huisje speelde, had ze hem nog nooit zo lang achter elkaar horen praten. Toen hij de postzak nog eens uitschudde om te controleren of hij wel leeg was, keek hij weer op. ‘Het pensioen zit er nog niet bij, tante Kaatje. Misschien volgende week. De ambtenaren nemen er de tijd voor.’

Ze nam afscheid, pakte haar bundeltje op, nam een flinke slok water aan de kraan onder de peperbomen en begaf zich weer op weg over Kaatje-haar-paadje. Bij de eerste rotsrichel zette ze haar

bundeltje neer, knoopte het los en haalde er een stuk pruimtabak uit. Lang bleef ze zitten uitkijken over Toverberg. Ver aan de overkant van de vallei zag ze een kringeltje rook uit de schoorsteen van haar huis trekken.

Vroeg in de middag bereikte ze het Stiefveld en toen ze bij huis aankwam, hoorde ze van Shala wat voor verschrikkelijks er met Druppeltje du Pisani was gebeurd.



## 2

De rechter-commissaris had niet veel bagage mee op reis genomen; twee reistassen – een kleine met directe benodigdheden en een grote met een paar boeken en gerechtelijke verslagen over zaken die naar zijn idee relevant konden zijn; alsmede een foto in een zilveren lijstje, een aantekenblok, een flacon whisky, een doos sigaren, een potje zalf voor zijn armstompje en een camera voor *in loco*-onderzoek. Hij was een stille, degelijke man die al jaren op de rechtbanken van de buitendistricten werkte.

Terwijl hij in de schommelende treincoupé naar het weidse, voorbijrijdende land keek, zat hij van zijn whisky te drinken.

Hij was geboren in een kamp aan de kant van de weg, in een tent bij een kampvuur. Zo had zijn moeder het hem verteld. 's Nachts, terwijl zijn vader en een ploeg arbeiders ladingen dynamiet aanbrachten in de rotsspleten van een heuvel waardoor de nieuwe spoorweg moest lopen. Toen het dolomiet knarste en brak en de aarde openscheurde, kwam hij ter wereld.

Het lijk van zijn vader werd nooit gevonden. Alleen de ring aan de hand waarmee de rechter nu zijn whiskyglas optilde werd dagen later aangetroffen, zonder krasje of veegje bloed, nog steeds losjes om een droog vingerkootje. De ring was vlak bij een nest rode mieren terechtgekomen en de mieren hadden het kootje kaalgevreten. Alleen het vingerbeentje begraven zou niet gaan en tot op de dag van haar dood had zijn moeder het in haar schortzak gehad; als ze zorgen had, legde ze er altijd haar hand op. Toen ze overleed, liet de rechter het samen met haar begraven en kon hij ook de naam van zijn vader op de grafsteen aanbrengen.

Voordat hij op de trein stapte, had hij zich terdege voorbereid om alles aan te weet te komen over de jaloerse aarde van Toverberg. Het was een boerderij met een drieëndertig meter dikke aarden bovenlaag op de onderlaag van vast gesteente; dat zouden de