

Koninklijk
Museum voor
Schone Kunsten
Antwerpen

KMSKA

Koninklijk
Museum voor
Schone Kunsten
Antwerpen

REDACTIE
Patrick De Rynck
FOTOGRAFIE
Karin Borghouts
COÖRDINATIE
Véronique Van Passel

HET SCHOONSTE MUSEUM

HANNIBAL





Voorwoord	9
Luk Lemmens, voorzitter KMSKA	
Een ondernemend museum	12
Gesprek met Carmen Willems, algemeen directeur KMSKA	
1. EEN MEESTERLIJK MASTERPLAN	17
HUZARENSTUK EN HEKSENTOER	26
EEN EUROPESE PRIJS	27
2. FRISSE GRANDEUR: DE RENOVATIE VAN HET OUDE MUSEUM	32
RIP: DE BOM- EN ATOOMVRIJE SCHUILPLEK	37
SCHONE GOUDEN SCHIJN: DE GOUDDECORATIE	40
3. DE GROEI VAN DE COLLECTIE	65
GULLE SCHENKERS	70
HET WONDERE LEVEN VAN VIJF KMSKA-WERKEN	72
PETER PAUL RUBENS DOORGELICHT	78
JAMES ENSOR: ONDERZOEK TOT OP HET BOT	79
EEN PAPIEREN EN DIGITAAL FUNDAMENT: DE BIBLIOTHEEK	80
4. INTENSIEVE ZORGEN: HET RESTAURATIEATELIER	113
DE KUNST VAN HET INLIJSTEN	118
5. EEN ONZICHTBAAR FUNDAMENT: LICHT EN KLIMAAT IN HET MUSEUM	120
REIZENDE REUZEN	126

6. WAT TOON JE EN HOE? PRESENTATIE EN SCENOGRAFIE	161
DYNAMISCH EN AFWISSELEND: DE COLLECTIEPRESENTATIE	161
EEN GROTE FAMILIE: DE SCENOGRAFIE	166
STEUN VOOR RUBENS	169
7. EEN GERENOVEERDE WERKING	172
TE GAST BIJ MADONNA	174
DE SHOP: BELEVING OP MAAT VAN HET MUSEUM	175
8. TEMPEL ZONDER DREMPEL: HET KMSKA ALS OPEN HUIS	193
ANDERS KIJKEN, MEER ZIEN: RADIO BART	195
SPEELS EN SPANNEND: DE TIEN VAN CHRISTOPHE COPPENS	196
BUREN OVER HUN KMSKA	198
9. DE SCHOONSTE BUITENKANT: HET EXTERIEUR	200
PAARDEN OP HET DAK	202
EEN WELKOMSTTAPIJT IN STEENTJES	205
10. DE EERSTE MUSEUMZAAL: DE TUIN	206
KUNST IN HET GROEN	208
Het verhaal van het museumgebouw	225
Karin Borghouts: “Een foto is altijd een document”	251

Voorwoord

Luk Lemmens,
voorzitter van de raad
van bestuur KMSKA vzw

Het is met veel trots dat ik het voorwoord schrijf voor dit boek over het maakproces van ons 'schoonste museum'. Na elf jaar bouwen en renoveren gingen de deuren voor het publiek opnieuw open op 24 september 2022.

Dit boek geeft een uniek beeld van de energie, het enthousiasme, de vakkennis en de ideeën waarmee heel veel mensen hebben gewerkt aan het nieuwe KMSKA. Je voelt bij alle spelers liefde en passie voor het huis.

Het is voor mij dan ook een groot voorrecht om in deze belangrijke periode voorzitter van de raad van bestuur te mogen zijn.

In 2004 werd het startschot gegeven voor het maken van een masterplan voor een nieuw museum. Dat plan werd ontwikkeld door KAAN Architecten uit Rotterdam. Maar liefst vijf opeenvolgende Vlaamse ministers van Cultuur maakten de nodige middelen vrij. Zo kon uiteindelijk het volledige masterplan worden gerealiseerd. Minister-president Jan Jambon opende het museum met gepaste trots.

Het werd een oefening in geduld maar ook in volharding. Alle betrokken partijen verdienen hiervoor lof. Ik richt in het bijzonder een woord van dank aan alle betrokken ontwerpers en aannemers. Ook het voltallige team van het KMSKA heeft zich tot het uiterste gegeven, om nu eindelijk 'hun' museum in zijn volle glorie met u te kunnen delen.

Dankzij al die verenigde inspanningen betreedt het KMSKA een nieuw tijdperk. Als een echt open huis, waar iedereen welkom is.

Bezoekers die het 'oude' museum nog kennen, zullen zich hopelijk snel opnieuw thuis voelen in 'hun' museum. Er is een mooie symbiose ontstaan tussen oud en nieuw. Er wordt alle recht gedaan aan een verhaal dat meer dan tweehonderd jaar oud is, en tegelijk wordt een nieuw verhaal geschreven.

Het nieuwe KMSKA zal hiermee ongetwijfeld aansluiting vinden bij het brede publiek. Dat publiek participeerde overigens actief aan het uitrollen van het nieuwe concept. Onze 'schoonste honderd', een mooie naam voor het KMSKA-testpubliek, hebben alles op voorhand uitgetest en goed bevonden.

Het was in de aanloop naar de heropening hartverwarmend om het enthousiasme voor het museum te zien groeien: in de stad Antwerpen, in Vlaanderen, internationaal en in het bijzonder ook in de bedrijfswereld. Mede dankzij hun steun kunnen we deze publicatie realiseren.

Tot slot dank ik Patrick De Rynck en alle medewerkers van dit schoonste boek over het schoonste museum. Fotograaf Karin Borghouts volgde de volledige werf en bracht de metamorfose in beeld. U ontdekt hier een selectie van haar prachtige foto's.

Ik ben ervan overtuigd dat het KMSKA een schitterende toekomst tegemoetgaat. Het schoonste museum in de schoonste stad van het land verdient dat.





Een ondernemend museum

Gesprek met Carmen Willems,
algemeen directeur KMSKA

Carmen Willems heeft als directeur van het KMSKA de laatste fase van de metamorfose van het museum meegemaakt. Dan hebben we het uiteraard over het gerenoveerde gebouw en het nieuwe museumvolume, maar over nog veel meer: het hele museum is van gedaante veranderd, ook achter de schermen. Hoe ziet zij het KMSKA als museum van de 21ste eeuw?

“De meest zichtbare metamorfose is het gebouw, daar kunnen we niet omheen. Ik ben heel blij dat de Vlaamse overheid zo’n ambitieus masterplan heeft opgezet. De visie om met een masterplan te werken was heel belangrijk. Je mag dan een collectie fantastische kunst hebben, als je geen huis hebt met een goed dak en stevige muren om die kunst te herbergen, ben je verloren.”

“De architect, Dikkie Scipio van KAAAN Architecten, is op een heel slimme manier aan de slag gegaan met de bestaande structuur van het negentiende-eeuwse gebouw. Dat was tot op de draad versleten. Zij heeft de keuze gemaakt om het historische gebouw in zijn oude glorie te herstellen door alle latere aanbouwsels weg te nemen. En de nieuwe structuur heeft ze in de historische patio’s geschoven: vier poten en een tafelblad, zoals zij dat zelf noemt. Zo creëerde ze twee werelden in één gebouw: het oude museum is symmetrisch, horizontaal en biedt een enfilade van zalen, terwijl de nieuwbouw wil verrassen en vooral inspeelt op het verticale. Dikkie Scipio koos ervoor het nieuwe volume te laten dialogeren met het oude gebouw, het gaat er niet mee in competitie. De twee delen moeten even sterk zijn. Daar is ze volgens mij ongelooflijk goed in geslaagd. We hebben voor de geslaagde integratie dan ook al een Europese prijs in de wacht gesleept, de European Award for Architectural Heritage Intervention.”

Flexibel museum

Als een museum een hele tijd dicht is geweest, gaat het dan in onze snel veranderende tijden open in een andere wereld? De vraag stellen is ze beantwoorden. Carmen Willems: “Ik ben ervan overtuigd van wel. De wereld is grondig veranderd, met in 2020–2021 natuurlijk de coronacrisis en haar impact daar nog bovenop. Daar kun je niet omheen. Denk alleen al aan de versnelling van alles wat digitaal en multimediaal is. Daar moet een museum als het onze in meegaan, en dat gebeurt ook. De verwachtingen van je bezoekers worden ook hoger, onder meer door de concurrentie van innovatieve initiatieven die aanleunen bij wat een museum doet. Als hedendaags museum kun je er niet naast kijken dat mensen hun bezoek meer en meer als een beleving zien, en dat nieuwe technieken kunnen helpen om dat waar te maken. Die gebruiken we dan ook.”

“Tegelijk blijft bij ons de focus liggen op kijken naar kunst, en hoe je mensen daarbij kunt begeleiden, ondersteunen en inspireren. Dat kan op veel manieren, maar het echte kijken blijft wel het doel. Op het eerste gezicht oogt de aanpak van het KMSKA misschien nog steeds klassiek. Onze kunstwerken staan centraal omdat ze al die aandacht ook verdienen. Maar de bezoekers zullen snel ontdekken dat we op heel veel verschillende manieren met hen in dialoog gaan en op die manier participatie actief stimuleren.”

“Ik maak even een sprongetje: hoe ingrijpend de veranderingen zijn, zie je ook in ons organogram. Ook dat is helemaal van structuur aan het veranderen. Er staan nu functies en profielen in waar je pakweg vijftien jaar geleden nog nooit van gehoord had, bijvoorbeeld rond het gegeven ‘participatie’. En dat is nodig, wil een museum mee zijn met zijn tijd. Van museummedewerkers wordt veel flexibiliteit gevraagd.”

Het voordeel van het nadeel

“Elk nadeel heeft zijn voordeel: we hebben in de lange sluitingstijd de collectiestukken die we in onze zalen laten zien intens kunnen restaureren en conserveren. Onze collectie is in topconditie, en bij werken die nog aangepakt moeten worden, zijn er plannen om dat op zaal te doen. Ik ken geen tweede museum dat zoiets heeft kunnen doen in zo'n korte tijd en met zo'n collectie. Dat kon dankzij ons eigen restauratieatelier, en ook door samen te werken met musea in het buitenland. De inbreng van de overheid is hierin zeer belangrijk, maar ook *private funding* is dat. Ook daar hebben we een versneld leertraject afgelegd, mede door de sluiting: als je *up and running* bent, zijn er altijd wel de dingen van de dag in je programmatie en vergeet je soms aspecten op de langere termijn te behartigen. Wij hebben volop kunnen inzetten op onze rol als cultureel ondernemer, zoals dat tegenwoordig wordt verwacht van een eigentijds en groot museum, en terecht. We zijn het aan de samenleving verplicht. De overheid moet haar rol spelen als eigenaar van de collectie en van dit bijzondere gebouw – daarin heeft ze dan ook zwaar geïnvesteerd. Dat een museum daarnaast voor z'n eigen programmatie moet kunnen instaan met de diverse inkomstenbronnen – tickets, concessies, partnerships – dat lijkt me ook logisch. Al blijft dat een grote uitdaging in onzekere tijden, moet ik toegeven.”

“Cultureel ondernemen is een *mental shift* die we de voorbije jaren hebben kunnen maken, ondanks de vertraging door corona. Het is ook erg boeiend om te doen, omdat je zo je draagvlak steeds groter maakt. Partners nemen je als museum mee in hun communicatie, om maar iets te zeggen. Het was in de aanloop naar de heropening in september 2022 mooi om te zien hoe het enthousiasme voor dit museum steeds groter is geworden, ook als een teken van hoop in toch wel vreemde tijden.”

Zichtbaar

Toptentoonstellingen brengen, dat lukt niet meer zonder dat je als museum ingebed zit in een netwerk van collega-musea. Carmen Willems: “Als je lang gesloten bent en over een collectie als de onze beschikt, biedt dat een uitgelezen kans om stukken uit te lenen in het buitenland en zo banden te smeden. Ook dat is sinds 2011 gebeurd. De *gentleman's agreements* zijn er, zonder dat ze daarom op papier staan. Zo werkt de sector nu eenmaal. Die goodwill merken we nu bij onze bruikleenaanvragen voor onze projecten. Belangrijk zijn ook de tijdelijke nationale en internationale tentoonstellingen die we grotendeels zelf hebben geconcipieerd, en waarin we bepaalde kunstenaars die in onze collectie zitten naar voren hebben kunnen schuiven. Het KMSKA is heel zichtbaar gebleven. Dat gaat ons geen windeieren leggen, daar ben ik zeker van. Toch is er hier ook wel een zorg: netwerken steunen vaak op persoonlijke contacten. Hoe zal dat evolueren, als je ziet dat ook in de museumwereld jobs steeds meer volatiel worden, veel meer dan vroeger. Hoe kun je je relatiernetwerk duurzaam onderhouden?”

Bij de tijd

Een thema dat sterk is opgekomen in de jaren van de sluiting is het streven naar inclusie, diversiteit, participatie: kunstmusea moeten een meer divers publiek kunnen aanspreken, toegankelijk zijn, de bevolking en de bezoekers laten meedenken... Terwijl ze natuurlijk hun verleden hebben, en dat verleden is – laten we zeggen – nogal mannelijk, wit en elitair. Carmen Willems: “Dat moet je opengooien, maar de kern zal in ons DNA blijven zitten. Je hoeft je verleden ook niet van je af te schudden, maar natuurlijk moet je je basis

verrijken en bij de tijd brengen. Ook daarin heeft de sluiting ons geholpen om de juiste stappen te kunnen zetten, met veel overleg. Er is hard nagedacht over en gewerkt aan inclusiviteit en aan een divers aanbod. Ik noem alleen nog maar onze Artists in Residence als voorbeeld. Als je de samenstelling van die groep in 2022 vergelijkt met de beginperiode in het jaar 2016, dan zie je hoe ze meer divers is geworden. Dat werkt goed en het leidt ook tot nieuwe cross-overs tussen disciplines. Ook daar zijn kunstmusea aan toe. Ik moet zeggen dat we hierbij geholpen worden door de ondernemers die ons ondersteunen: ook zij leggen vaak de klemtoon op projecten die zorgen voor inclusie, en die maken dat ook kwetsbare mensen via kunst hoop kunnen krijgen, verwondering voelen, ervaren dat ze deel uitmaken van de samenleving.”

“Dit blijft voor een museum als het onze – en voor alle musea – *work in progress*. We komen van ver en we hoeven niet beschaamd te zijn over waar we staan. Het is nu kijken of de stappen die we hebben gezet en de dingen die we uitproberen ook werken. Daar beslissen uiteindelijk nog altijd onze bezoekers over.”







1.

EEN MEESTERLIJK MASTERPLAN

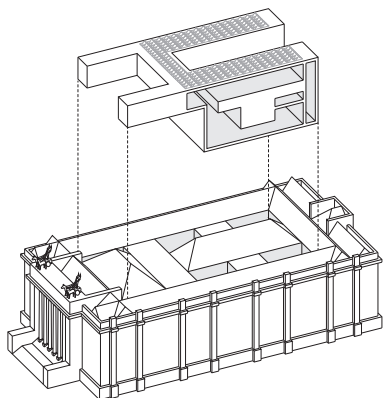

In de bestaande patio's is een nieuwe verticale structuur geschoven. Twee musea in één.

Het verhaal van het nieuwe KMSKA begint op 6 juni 2003. Dan lanceert Vlaams bouwmeester bOb Van Reeth een internationale open oproep op initiatief van de Vlaamse overheid: kandidaat-inzenders wordt gevraagd om na te denken over een masterplan voor het KMSKA. Voor het eerst zal het museumgebouw uit 1890 ingrijpend worden aangepakt en uitgebreid. De oproep levert maar liefst 95 voorstellen op, waaruit er vijf worden geselecteerd voor de volgende fase. Het jaar nadien wordt de knoop doorgehakt: het Nederlandse bureau Claus en Kaan Architecten – inmiddels KAAN Architecten – zal het masterplan verder ontwikkelen. De jury stelde in hun voorstel met name de 'inbreiding' van het bestaande gebouw op prijs: er komt een nieuw volume en het museum krijgt extra nuttige vloeroppervlakte zonder dat er wordt uitgebreid buiten de perimeter van het bestaande gebouw.

Slechte staat

Dikkie Scipio, die in deze bladzijden aan het woord komt, was er als enige van bij het begin tot aan het eind bij betrokken. Zij was de hoofdarchitect van het masterplan. Anders gezegd: ze is een kleine twintig jaar lang met dit megaproject aan de slag geweest. Vanaf 2004 begon een fase van onderzoeken, ontwerpen, discussiëren, uittekenen en uitrekenen, opnieuw beginnen en finaal goedkeuren van wat voorlag. In november 2011 startte dan de verbouwing, een historisch moment in de geschiedenis van het museum.

Het was aanvankelijk de bedoeling dat het KMSKA tijdens de verbouwing open zou blijven. Dikkie Scipio daarover in de herfst van 2012, in het allereerste nummer van het nieuwe museumtijdschrift ZAAL Z: "Wat we destijds niet wisten, was dat het gebouw in een veel slechtere staat verkeerde dan verondersteld werd. Vanwege het feit dat er grote hoeveelheden asbest gevonden werden en de klimaatinstallaties volledig vervangen moesten worden, waren we genoodzaakt om in het masterplan op te nemen dat het museum toch gesloten werd. Dat was natuurlijk een grote tegenvaller, zowel financieel als voor de mensen van het museum, die niet voor niets wensten dat het museum openbleef."

Twee werelden

De grote gedachte achter het masterplan is al die tijd overeind gebleven. Opnieuw Dikkie Scipio in 2012: "Het basisconcept voor het museum is dat we het negentiende-eeuwse gebouw met de bijbehorende museumrondgang zo veel mogelijk willen herstellen. De kwaliteit van het interieur van het oude gebouw ligt in de route die men door de zalen kon lopen, als een wandeling door een park. Inmiddels was die totaal verstoord door later ingebrachte functies. De twee-eenheid van gebouw en collectie was voor mij vanaf het begin belangrijk. Het gebouw hoort bij de collectie en omgekeerd. De noodzakelijke uitbreiding van haar kant verbergen we in een verticaal museum met vier binnenhoven, patio's, en met bovenin een grote zaal. Het nieuwe museum zal niet te zien zijn vanuit het oude. Het worden daadwerkelijk twee volstrekt verschillende werelden binnen één gebouw. Het nieuwe verticale museum moet overdonderend zijn door de ruimtebeleving. Je bent er gefocust op de kunst en de ruimtelijkheid, niet op de materialiteit. In het oude museum maken we weer de statige oude zalen in de originele kleuren. De materialen zijn er belangrijker. Je krijgt daardoor een andere kijk op de kunst. Dat spel is interessant."

Het masterplan in het heel kort: een nieuw soort ruimtebeleving toevoegen en de grandeur en kwaliteiten van het negentiende-eeuwse gebouw binnen en buiten in ere herstellen. Verticaliteit combineren met horizontaliteit. En ook belangrijk: het gebouw aan zijn buitenkant als ongewijzigd presenteren. Dat gebouw, de bijbehorende tuin en de omliggende wijk vormen één geheel, is de achterliggende, dragende gedachte. In het masterplan was ook de noodzakelijke restauratie en renovatie van de gevel opgenomen. Die werd gerealiseerd door PERSPECTIV architecten.



De archeologische resten van de citadel van Alva werden tijdens de verbouwing gedocumenteerd.

Gestapelde geschiedenis

Voor Dikkie Scipio speelt de band met de buurt, de stad en met de geschiedenis een belangrijke rol: “Het negentiende-eeuwse gebouw claimt zijn plek in de stad. Dit is overduidelijk de schatkamer van Antwerpen, van de kunst. Het gebouw staat heel trots in de stad. Alles wat daarrond staat, deelt mee in die trots. Ik wil graag dat mensen opnieuw de dialoog met hun omgeving aangaan. We zijn dat verleerd.” En over de geschiedenis van de plek: “Het is bizar dat het museum boven op een citadel staat, die daar gebouwd was om Antwerpen te beheersen. De stad sloopte de citadel in 1874, want het was geen monument dat ze wilde koesteren. Het is waanzinnig te bedenken dat een tempel voor de kunst gerezen is op een plek van zo veel onderdrukking en gevecht – zo veel geschiedenis op elkaar gestapeld.”

Nauw verbonden

Terug naar het nieuw-oude museum. Waarin de ‘oude’ en de ‘nieuwe’ wereld bewust niet in elkaar overvloeien. Dikkie Scipio: “Je kan er als architect voor kiezen om je ontwerp heel zichtbaar te etaleren, of de verwondering uit te stellen. Ik geloof in het uitgestelde moment, in vele lagen die zich langzaam aan je openbaren. Dat je als bezoeker naar plekken getrokken wordt die niet enkel functionaliteit hebben. Je krijgt de ruimtelijke kwaliteit cadeau. Er zitten in het hele ontwerp bochtjes of deurtjes die voor wat humor en spelerei zorgen. Zo kan de bezoeker echt een dialoog aangaan met het gebouw.”

En toch zijn de twee onderdelen van het nieuwe KMSKA ook nauw met elkaar verbonden. Dit project is geen project van een monument dat een extensie kreeg: “Het nieuwe en het oude hebben elkaar nodig: ze steunen op elkaar, functioneel, technisch en materieel. Zo zijn er in het nieuwe gedeelte twee technische torens met installaties, en krijgt het hele gebouw van daaruit lucht, warmte en de nodige afkoeling.”

Een project van lange duur

Dikkie Scipio: “Ons basisconcept was krachtig en werd breeduit gesteund. Tegelijk konden we het ook aanpassen aan nieuwe ontwikkelingen die zich in al die projectjaren voordeden. Dat is iets wat we vaak meemaken, op diverse manieren. We konden in die lange tijd het concept verbeteren, maar altijd binnen het bestaande kader en overeenkomstig de basisopties van het masterplan. Een voorbeeld van iets wat gaandeweg veranderd is, zijn de faciliteiten voor het publiek. Die hebben we opnieuw ontworpen. Het restaurant, de shop en het onthaal zijn genereuzer dan aanvankelijk gepland. Dat houdt verband met voortschrijdend inzicht in wat publiekscomfort in een museum is. Ook de leeszaal van de bibliotheek is prominenter zichtbaar. Maar alles is gebleven binnen de zone die we vooraan in het gebouw hadden bepaald.”

DIKKIE SCIPIO: DE SCHOONHEID WAARTOE WE IN STAAT ZIJN

“Je moet als architect niet modieus willen zijn. Je hebt een maatschappelijke verantwoordelijkheid, zeker bij grote projecten. Je gebouw moet meekunnen met de veranderingen van de tijd. Dat is voor mij de ultieme vorm van duurzaamheid.”

“Er is heel veel kwaliteit in het originele ontwerp, en ik hoop dat we die weer zichtbaar gemaakt hebben. Door iets nieuws toe te voegen groeit het gebouw weer verder. Zodat je alle kennis en die prachtige collectie kan meenemen, de toekomst in. Het is geweldig dat je dat met een gebouw kan doen.”

“Iets even krachtigs maken dat de kracht van het oude gebouw niet wegneemt: dat was altijd de bedoeling. Om het oude en het nieuwe dat spel te laten spelen. Mensen zullen een voorkeur hebben voor het ene of het andere. Maar

het nieuwe geeft het museum mogelijkheden om op een andere manier met de collectie om te gaan, zonder te zeggen dat het oude slecht is. Het gaat om het wederzijds respect.”

“Het museum is meer dan een huis waarin kunst bewaard wordt, het is ook een plek die iets zegt over wie wij zijn. Of waartoe we in staat zijn. Als je de krant openslaat, heb je vooral de neiging om beschaamd in een hoekje te gaan zitten. Het helpt ons soms te zien tot welke schoonheid we evengoed in staat zijn.”

“Al die mensen die hier hun bijdrage leverden met veel kennis en kunde, dat vind ik echt geweldig. Je bent de initiator, maar alle betrokkenen die geloven in jouw ideeën maken het tot een succes. Er zijn uiteindelijk vele eigenaren van het project.”

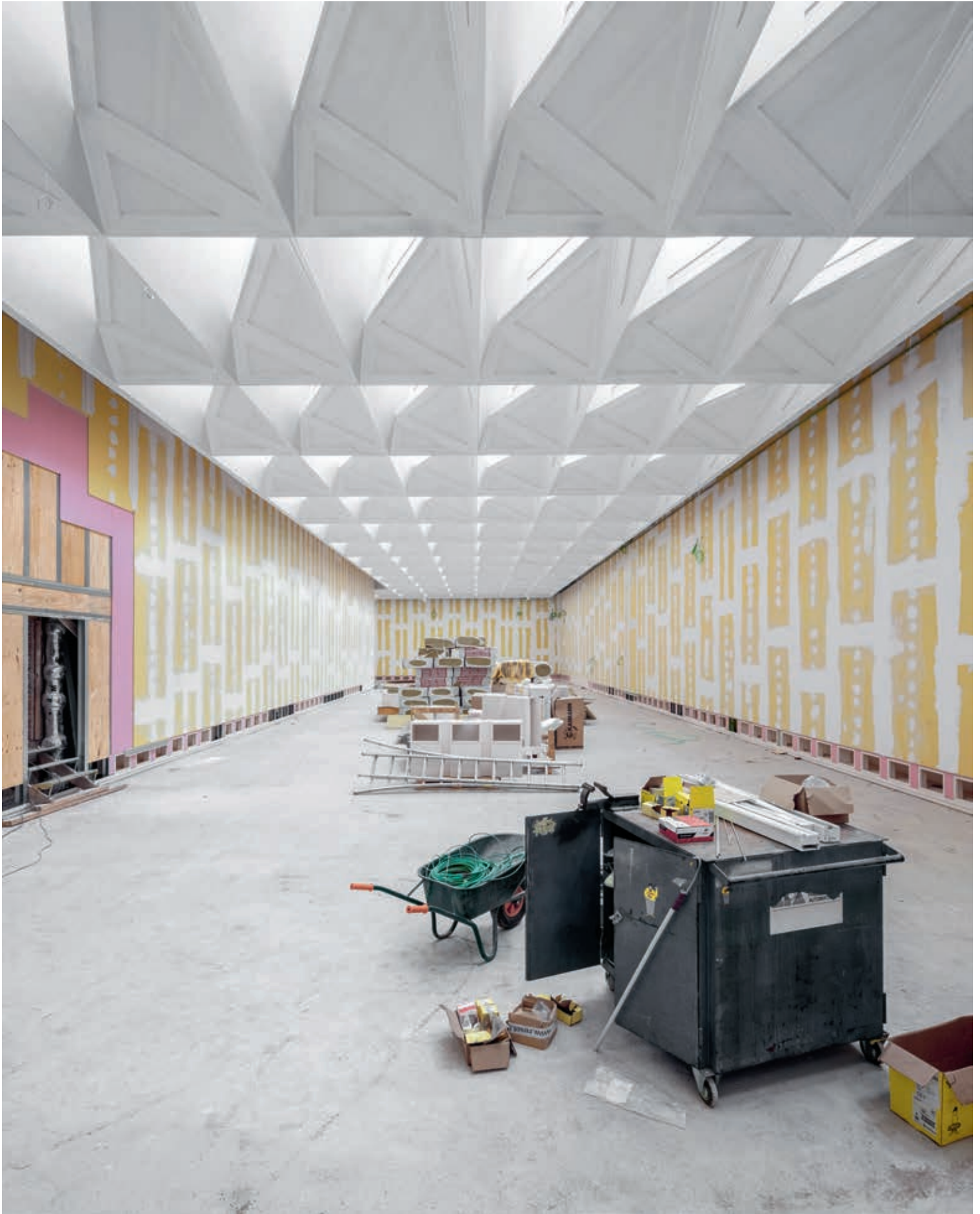

De nieuwe zaal Kleur op de bovenste verdieping, het zogenaamde 'tafelblad'.



Vrijgemaakte patio's maakten plaats voor het nieuwe verticale museum.





De betonnen wenteltrap in de toegangshal is in één stuk gegoten.





Een van de patio's tijdens de sloopwerken.



Om het nieuwe museumvolume vorm te geven werd een staalstructuur geplaatst van in totaal 1.000.000 kilogram.

HUZARENSTUK EN HEKSENTOER



198 witte dakkoepels vangen het daglicht.



Staalconstructie van een van de vides.

Wat was er bijzonder en misschien ook uniek aan het KMSKA-project als we het bekijken door de ogen van de aannemer-uitvoerder van het masterplan? Thomas Musters en zijn collega Tom Meirte van Artes weten er alles van. Beiden stonden in, samen met een heel team, voor de volledige verbouwing.

Vanaf 2011 zorgde Artes Roegiers voor de eerste fase: slopen, asbest en verouderde installaties verwijderen, de patio's vrijmaken en een nieuw depot bouwen. Vanaf eind 2014 stonden Artes Roegiers en Artes Woudenberg dan samen in voor fase twee: de realisatie van het publieksblok vooraan in het oude gebouw, de restauratie van de historische zalen, het nieuwe restauratieatelier, het inbouwen van de nieuwste technieken en natuurlijk het nieuwe museumvolume dat de gesloopte patio's vult, en dat losstaat van het bestaande gebouw. Om die reden was een fundering van 147 palen nodig waarboven een staalstructuur van 1.000.000 kilogram werd geplaatst om het nieuwe museumvolume vorm te geven.

Onzichtbaar

Thomas Musters: "Dat is meteen al iets bijzonders: de staalconstructie van het nieuwe museum. Het gaat dus om een nieuwbouw, maar die hebben we hier gecombineerd met de restauratie en renovatie van het bestaande gebouw. Dat is sowieso complex, en daar heb je in het geval van een museum als het KMSKA veel verschillende en gespecialiseerde disciplines bij nodig. Vandaar de multidisciplinaire bouwgroep die we met de zusters Artes Roegiers en Artes Woudenberg hebben gevormd. Dit was bovendien ook gewoon een heel omvangrijke werf."

"De twee volumes staan los van elkaar, dat klopt, maar ook weer niet: ik denk dan aan de technische installaties, die vanuit het nieuwe gebouw in het historische gebouw moesten geraken, en die we

bovendien ook nog zo moesten aanleggen dat ze onzichtbaar zijn voor de bezoekers. Achter alle lichte wandconstructies zitten technieken verborgen, maar de modale bezoeker zal daar niets van merken. Dat inbouwen van de technieken was een niet vanzelfsprekende klus, als ik het zo mag noemen."

"Qua logistiek en planning was dit werk voor ons een soort van 'groepskunstwerk' op zichzelf. Zo werd de restauratie van de plafonds in de historische zalen gerealiseerd door een opeenvolging van diverse specialisten. Onze eigen restaurateurs en bekisters maar ook diverse technici, staalboeren en glasleveranciers zijn er gepasseerd."

Uitgesproken architectuur

Tom Meirte: "Als ik er nog enkele elementen uit mag lichten, dan denk ik zeker ook aan de 198 witte dakkoepels die op het noorden zijn gericht en het daglicht vangen. Dat licht wordt via vier vides verspreid over alle lagen van het nieuwe museum. De koepels zijn vooraf geproduceerd in mallen en vervolgens werden ze op de werf site zelf gemonteerd. Er was niet de minste speling bij de plaatsing. De uitlijning moest perfect zijn, een echt huzarenstukje. Of neem de hoogglansgietvloeren, een architecturaal pareltje. Maar om ze te kunnen plaatsen moesten de ondergrond en het klimaat perfect zijn. Op een werf waar elke dag zoveel arbeiders rondlopen is dat geen sinecure."

"Meer in het algemeen hebben we het over een erg uitgesproken architectuur met een hoge detailleringsgraad: heel wat items zijn dan ook specifiek voor dit project gemaakt. De architecten wisten precies wat ze wilden. Dat was niet altijd eenvoudig voor de uitvoerder, maar het resultaat spreekt tot de verbeelding. Een mooi voorbeeld is de nieuwe wenteltrap in wit beton in de hal. Die is in één stuk gegoten."

EEN EUROPESE PRIJS

In 2021 kregen KAAJN Architecten en het KMSKA de European Award for Architectural Heritage Intervention, en wel in de categorie Intervention in the Built Heritage. Deze tweejaarlijkse prijs zet kwalitatieve erfgoedinterventies in de kijker. Er waren dat jaar bijna driehonderd kandidaten. De toekenning werd als volgt gemotiveerd:

“Het Koninklijk Museum voor Schone Kunsten (KMSKA) in Antwerpen werd in de negentiende eeuw ontworpen als een ‘daglichtmuseum’, maar onderging in de loop van de jaren heel wat weinig overdachte veranderingen. De jongste interventie herstelde de oude grandeur van het museum, door een grondige renovatie van het historische gebouw te combineren met een hedendaagse uitbreiding die verborgen zit in de bestaande structuur. Originele donkerroze, groene en rode kleuren, hoge zuilen en plafondornamenten in pleisterwerk werden weer aangebracht in de negentiende-eeuwse tentoonstellingszalen. Ondertussen verrees het nieuwe verticale museum als een autonome entiteit, binnen de vier

oorspronkelijke patio’s. Overal waar de nieuwe uitbreiding de solide massa van het museum ‘doorsnijdt’, werd subtiel marmeren inlegwerk aangebracht. Het verticale museum biedt een route aan vol verrassingen, met stralend witte tentoonstellingszalen, verborgen ruimtes, lange trappen, verre zichtlijnen en wisselende gradaties in het daglicht. Deze contrasterende en tegelijk dialogerende entiteiten bestaan naast elkaar, als twee verschillende werelden in één gebouw. Beide zijn ze uitdagend en staan ze in dienst van de kunst.”

De tweejaarlijks toegekende European Award for Architectural Heritage Intervention wordt georganiseerd met de steun van Association of Architects for the Defence and Intervention in Architectural Heritage (AADIPA) en Architects’ Association of Catalonia (COAC). De wedstrijd belooft succesvolle erfgoedprojecten. Een van de Award-winnaars die het KMSKA voor gingen, is het vernieuwde Rijksmuseum in Amsterdam.

De moulures uit de Rubenszaal werden zorgvuldig bijgehouden en later als een puzzel terug in elkaar geschoven.



De teksten in dit boek zijn opgevat als een mozaïek over de diverse facetten van het nieuwe KMSKA en zijn nieuwe werking. Het geheel geeft de lezer-kijker een idee wat er allemaal kwam kijken bij de renovatie en de voorbereiding van het nieuwe museum. Daar werden voor elk facet betrokkenen en specialisten voor geraadpleegd. Op deze pagina vermelden we de auteurs, medewerkers en andere betrokkenen. Patrick De Rynck redigeerde het geheel. Teksten die hieronder niet vermeld worden, zijn van zijn hand. De redacteur dankt Véronique Van Passel en Siska Beele voor de broodnodige ondersteuning.

EEN ONDERNEMEND MUSEUM
Gebaseerd op een gesprek met directeur Carmen Willems, voorjaar 2022

1. EEN MEESTERLIJK MASTERPLAN

Op basis van gesprekken met en teksten van Dikkie Scipio, Nathalie Pauwels en Leen de Jong. Deels verschenen die eerder in het KMSKA-tijdschrift ZAAL Z

HUZARENSTUK EN HEKSENTOER
Gebaseerd op de inbreng van Thomas Musters en Tom Meirte van Artes

EEN EUROPESE PRIJS
Zie eu-architecturalheritage.org

2. FRISSE GRANDEUR: DE RENOVATIE VAN HET OUDE MUSEUM

De hoofdtekst is gebaseerd op een rondgang door het oude museum met collectieonderzoeker en conservator Siska Beele, ook curator van de expo *The Making Of* van 24 september 2022 tot 3 september 2023

RIP: DE BOM- EN ATOOMVRIJE SCHUILPLEK
Deels gebaseerd op: Wenke Mast, 'Hoe krijg je een gewapende atoomkluis klein?', in: ZAAL Z, 2012, nr. 2, pp. 39–42

SCHONE GOUDEN SCHIJN: DE GOUDDECORATIE
Gebaseerd op een basistekst van Nathalie Pauwels en Maarten Bockstaele

3. DE GROEI VAN DE COLLECTIE

GULLE SCHENKERS
Bron voor deze tekst is het boek *1818-2018. Schenkingen aan het Koninklijk Museum voor Schone Kunsten Antwerpen* van Leen de Jong i.s.m. Nanny Schrijvers en Ulrike Müller, Lannoo, 2020

- HET WONDERE LEVEN VAN VIJF KMSKA-WERKEN**
Gebaseerd op informatie van de collectieonderzoekers/curatoren van het KMSKA
- PETER PAUL RUBENS DOORGELICHT**
Tekst van het teamhoofd
Collectieonderzoek Nico Van Hout
- JAMES ENSOR: ONDERZOEK TOT OP HET BOT**
Gebaseerd op een gesprek dat Eric Rinckhout had met Herwig Todts en Annelies Rios-Casier
- EEN PAPIEREN EN DIGITAAL FUNDAMENT: DE BIBLIOTHEEK**
Gebaseerd op input van Ingrid De Pourcq
- 4. INTENSIEVE ZORGEN: HET RESTAURATIEATELIER**
Deze tekst is gebaseerd op het artikel 'Het restauratieatelier als mini-universiteit' van Nathalie Pauwels, in: *ZAAL Z*, 2021–2022, nr. 39, pp. 36–41
- DE KUNST VAN HET INLIJSTEN**
Gebaseerd op: Siska Beele, 'De kunst van het inlijsten', in: *ZAAL Z*, 2021–2022, nr. 39, pp. 30–35
- 5. EEN ONZICHTBAAR FUNDAMENT: LICHT EN KLIMAAT IN HET MUSEUM**
De hoofdtekst is gebaseerd op: Veerle De Meester, 'Ingenieurs van klimaat en licht', in: *ZAAL Z*, 2021–2022, nr. 39, pp. 18–23
- REIZENDE REUZEN**
Gebaseerd op info van het KMSKA
- 6. WAT TOON JE EN HOE? PRESENTATIE EN SCENOGRAFIE**
- DYNAMISCH EN AFWISSELEND: DE COLLECTIEPRESENTATIE**
Gebaseerd op: Eric Rinckhout, 'De collectie in het nieuw', in: *ZAAL Z*, 2022, nr. 40, pp. 37–45
- EEN GROTE FAMILIE: DE SCENOGRAFIE**
Gebaseerd op: Asli Çiçek en Lies De Rauw, 'Lof van de ambachtelijkheid', in: *ZAAL Z*, 2022, nr. 40, pp. 32–36
- STEUN VOOR RUBENS**
Tekst gebaseerd op een gesprek met Koen Mertens van Etoile Mécanique
- 7. EEN GERENOVEERDE WERKING**
Gebaseerd op een gesprek met Birgit Pluvier, hoofd marketing, in het voorjaar van 2022
- TE GAST BIJ MADONNA**
Gebaseerd op een gesprek met Lorenz Lievens
- DE SHOP: BELEVING OP MAAT VAN HET MUSEUM**
Gebaseerd op een gesprek van Eric Rinckhout met Kathleen Borms
- 8. TEMPEL ZONDER DREMPEL: HET KMSKA ALS OPEN HUIS**
Gebaseerd op: Patrick De Rynck, 'Iedereen welkom', in: *ZAAL Z*, 2022, nr. 41, pp. 30–36
- SPEELS EN SPANNEND: DE TIEN VAN CHRISTOPHE COPPENS**
Gebaseerd op: Dennis Marien en An Van Hertum, 'Oefening in nederigheid en verbeelding', in: *ZAAL Z*, 2021–2022, nr. 39, pp. 12–17
- ANDERS KIJKEN, MEER ZIEN: RADIO BART**
Gebaseerd op: An Van Hertum, 'Radio Bart. Anders kijken en meer zien', in: *ZAAL Z*, 2022, nr. 41, pp. 17–19
- BUREN OVER HUN KMSKA**
Zie Siska Beele, 'Zes museumburen, zes museumverhalen', in: *ZAAL Z*, 2022, nr. 41, pp. 20–25 (licht aangepast)
- 9. DE SCHOONSTE BUITENKANT: HET EXTERIEUR**
Gebaseerd op: Leen de Jong, 'Hoe ziet het museum er straks uit?', in: *ZAAL Z*, 2018–2019, nr. 27, pp. 22–27
- PAARDEN OP HET DAK**
Gebaseerd op: Siska Beele en Véronique Van Passel, 'Paarden op het dak', in: *ZAAL Z*, 2014, nr. 9, pp. 52–53
- EEN WELKOMSTTAPIJT IN STEENTJES**
Gebaseerd op: Wenke Mast, 'Schilderen met steentjes', in: *ZAAL Z*, 2020–2021, nr. 35, pp. 4–9
- 10. DE EERSTE MUSEUMZAAL: DE TUIN**
Gebaseerd op: Nathalie Pauwels, 'Tuin in dienst van het museum', in: *ZAAL Z*, 2021, nr. 38, pp. 4–9
- KUNST IN HET GROEN**
Tekst gebaseerd op input van Véronique Van Passel
- HET VERHAAL VAN HET MUSEUMGEBOUW**
Siska Beele maakte de tijdlijn voor de expo *The Making Of*
- KARIN BORGHOUTS: "EEN FOTO IS ALTIJD EEN DOCUMENT"**
Gebaseerd op diverse interviews met Karin Borghouts

Deze publicatie wordt uitgegeven
naar aanleiding van de heropening
van het KMSKA in september 2022.

VOORZITTER KMSKA
Luk Lemmens

ALGEMEEN DIRECTEUR KMSKA
Carmen Willems

COÖRDINATIE VAN DEZE PUBLICATIE
Véronique Van Passel

PUBLICATIEMANAGER KMSKA
Frédéric Jonckheere

TEKST
Patrick De Rynck

FOTOGRAFIE
© Karin Borghouts, 2011–2022

EINDREDACTIE
Jan Haeveryans

PROJECTCOÖRDINATIE HANNIBAL BOOKS
Sofie Meert

ARTDIRECTION HANNIBAL BOOKS
Natacha Hofman

VORMGEVING
Tim Bisschop

BEELDRESEARCH
Eline Wellens [KMSKA],
Madeleine ter Kuile [KMSKA],
Séverine Lacante [Hannibal Books]

BEELDBEWERKING
Karin Borghouts,
Wouter Bollaerts,
Tineke Deriemaeker,
Pascal Van den Abbeele,
Madeleine ter Kuile [KMSKA]

DRUK
die Keure, Brugge

INBINDING
Boekbinderij Abbringh, Groningen
die Keure, Brugge

UITGEVER
Gautier Platteau

HARDCOVER
ISBN 978 94 6436 663 1
D/2022/11922/43
NUR 648

SOFTCOVER
ISBN 978 94 6436 664 8
D/2022/11922/44
NUR 648



HANNIBAL
BOOKS

© Hannibal Books en KMSKA, 2022
www.hannibalbooks.be
www.kmska.be

Alle rechten voorbehouden. Niets van
deze uitgave mag worden verveelvoudigd,
opgeslagen in een geautomatiseerd
gegevensbestand en/of openbaar ge-
maakt in enige vorm of op enige wijze,
hetzij elektronisch, mechanisch of op
enige andere manier, zonder voorafgaande
schriftelijke toestemming van de uitgever.

De uitgever heeft geprobeerd voor
alle teksten, foto's en afbeeldingen de
wettelijke voorschriften inzake copyright
toe te passen. Wie meent nog rechten
te kunnen laten gelden wordt verzocht
zich tot de uitgever te richten.

KMSKA



Coverbeeld:
Het gerenoveerde historische museum,
© Karin Borghouts.

Backcoverbeeld:
De spiraaltrap in de inkomhal,
© Karin Borghouts.

NOOT AAN DE LEZER
Alle foto's in dit boek zijn
gemaakt voor 5 augustus 2022.

