

Aan de slag met
SINGER®
BABYSPULLETJES

Inleiding 3

Naaitechnieken 5

Het patroon 6

De juiste maat 8

Het overnemen van het patroon op de stof 9

Tussenvoering aanbrengen 15

De patroondelen aan elkaar spelden
of rijgen 17

Een naad stikken 18

Naden 21

Figuurnaden, plooiën en rimpels 27

Tunnels en taillebanden 30

Bandjes en ceintuurlussen 33

Mouwen 35

Het beleg 38

Sluitingen 41

Boorden en zomen 50

Aan de slag! 55

Doopsuikerzakjes 56

Eenvoudig broekje 59

Eerste boekje 60

Handdoek en washandje 64

Handig etui 67

Heerlijk knuffeldekentje 68

De kikker-pyjamazak 70

Lakentje en kussensloop 73

Luiertas 74

Opbergmandjes 78

Speelblokken 80

Tutlinten 83

Zachte speelplaid 84

Babymuts 87

Draagdoeken 88

Girafknuffel 90

Groeimeter 95

Hoes voor verschoningskussen 97

Jumpsuit met smok 98

Kinderwagenlint 101

Overgooiertje 102

Salopette 107

Toiletzak 108

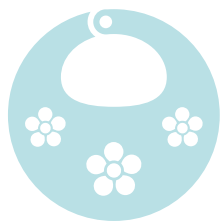

Inleiding

De geboorte van een baby is het perfecte moment om de naaimachine boven te halen. Er is immers niets zo plezierig als zelf spullen naaien voor je kleine uk.

In dit boek geven we je de basistechnieken van het naaien met de naaimachine mee. Door de duidelijke uitleg met foto's kun je meteen aan de slag met de beschreven werkstukken. We geven je patronen voor leuke kleding voor je kleintje, maar ook werkbeschrijvingen om onder andere een handige luiertas, een mooi slaapzakje en grappige speelblokken te maken.

Bij elk werkstuk staat de moeilijkheidsgraad aangegeven, maar je kunt ervan uitgaan dat je zelfs als beginnende naaister de meeste stukken kunt maken. Alle werkstukken in dit boek zijn trouwens ook perfecte kraamcadeautjes. Neem eens een schattig babymutsje of een zelfgemaakt lint voor aan de kinderwagen mee de volgende keer dat je een kersverse mama met haar pasgeboren baby bezoekt. Het zijn bijzondere cadeautjes die vaak heel lang gekoesterd worden.

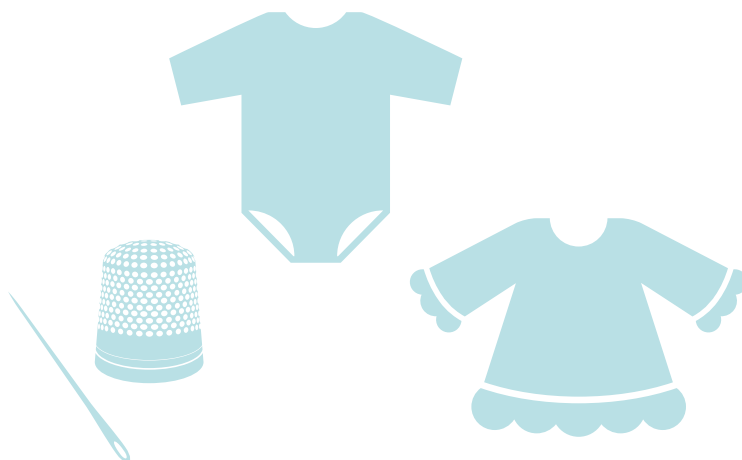

De juiste maat

Voor je een patroon overneemt, moet je natuurlijk weten in welke maat je het gaat maken. Bij patronen voor kledingstukken staan de maten vermeld op het patroonblad. Bij de werkbeschrijving vind je meestal ook een matentabel. Meet alle maten goed na, want soms kan de matentabel verschillen naar gelang er Duitse, Franse of Italiaanse maten worden gebruikt.

MATENTABEL VOOR KINDEREN

Kinderen verschillen in grootte op verschillende leeftijden. Daarom meet je hen best op en gebruik je de lengte in cm als maataanduiding.

Voor baby's check je de maat met hun lichaamslengte. Babymaten zijn 50, 56, 62, 68, 74, 80, 86 en 92.

BABY'S

LICHAAMSLENGTE IN CM	50	56	62	68	74	80	86	92
BOVENWIJDTE	43	44,5	46	47,5	49	50,5	52	54
TAILLEWIJDTE	46	47	48	49	50	51	52	53
HEUPWIJDTE	51	52	53	54	55	56	57	58
ARMLENGTE	18	20	22	24	26	28	30	32
BINNENBEENLENGTE	15	18	21	24	27	30	33,5	37

PEUTERS EN KLEUTERS

LICHAAMSLENGTE IN CM	92	98	104	110	116	122
BOVENWIJDTE	54	56	58	60	62	64
TAILLEWIJDTE	53	54	55	56	57	58
HEUPWIJDTE	58	60	62	64	66	68
ARMLENGTE	32	34	36	38	40	42
RUGLENGTE	22,5	24	25	26,5	28	29,5
ZIJLENGTE BEEN	54	58	62	66	70	74
BREEDTE SCHOUDERS	8,0	8,4	8,8	9,2	9,6	10

Het overnemen van het patroon op de stof

WERKEN 'ZONDER' PATROON

Een werkstuk zonder patroon hoef je niet per se eerst uit patroonpapier te knippen. Een patroon waarbij je bijvoorbeeld alleen maar vierkanten, rechthoeken of cirkels nodig hebt, kun je rechtstreeks uit de stof knippen.

Toch is het gebruik van patroonpapier wel gemakkelijker. Je speldt het op de stof, waardoor alles wat steviger wordt. Ook de naden kun je goed aanduiden.

Meet je rechtstreeks op de stof? Zorg dan dat de stof goed recht ligt en strijk ze eerst. Gebruik een geodriehoek en een lange lat, zodat je geen fouten maakt.

WERKEN MET EEN PATROON

STAP 1

Het patroon op de stof leggen

Strijk de stof zodat er geen kreuken of vouwen in zitten.

Voor sommige werkstukken knip je de patroondelen uit een enkele laag stof, voor andere vouw je de stof dubbel ().

Bij werkbeschrijvingen staat soms een 'knipvoorbeeld'. Dat toont hoe je de patroondelen het meest economisch op de stof kunt leggen, rekening houdend met de draadrichting.

DE DRAADRICHTING

Houd bij het knippen van een patroon altijd rekening met de draadrichting. Het gebruiken van de juiste draadrichting bepaalt of je werkstuk al dan niet soepel valt.

De 'recht-van-draadrichting' (RVD) komt in principe overeen met de lengtedraden van de stof. De RVD-aanduiding moet parallel lopen met de zelfkant van de stof.

Knip alle patroondelen in dezelfde richting voor het mooiste resultaat, zelfs al zie je weinig verschil bij het draaien van de stof. Stof krimpt vooral in de lengte. Als een aantal patroondelen in een andere richting geknipt zijn, krimpen ze anders bij een eerste wasbeurt en zal je werkstuk scheeftrekken.



tip

Voor grof geweven stoffen bestaat er een truc om ze recht te knippen. Maak een draadje los met een tornmesje en trek het uit de stof, zodat je een duidelijke lijn krijgt waarop je recht kunt knippen. Dat kan soms zowel horizontaal als verticaal.



Deze kikker wordt vast de beste vriend van je baby of peuter. Hij bewaart de pyjama, de knuffels, het slaapdoekje... diep in zijn buik. Je kunt hem gewoon in het bed zetten of vastmaken aan de spijlen. Is de kikker te klein geworden voor de pyjama? Stop er dan vulling in en naai hem dicht. Zo wordt hij een vrolijke knuffel.

De kikker-pyjamazak



blauw patroon op werkblad B (deel 1 en 2)

NODIG

- 50 cm katoen in twee kleuren
- 50 cm biaislint
- flockfolie in groen en blauw
- garen

PATROONBLAD

- 1 x lijf
- 1 x poot

Er zit 1 cm naadwaarde in het patroon.

KNIPPEN

Teken de kikker op patroonpapier. Neem een keer het volledige lijf over op de twee kleuren stof en knip uit. Knip het patroonpapier door op de lijn voor de mond. Neem de twee delen over op de stof (met aan de mond 1 cm naadwaarde boven en onder) en knip uit. Knip vier poten uit de binnenstof. Knip twee rondjes met een doorsnede van 6 cm uit de groene flockfolie. Pons twee kleine rondjes uit de blauwe flockfolie met een perforator.

NAAIEN

(1) Werk de buitenkant van de stof af met een zigzagsteek.

(2) Leg de poten met de goede zijden op elkaar en stik ze vast. Laat de rechte kant (achterkant) open. Maak kleine knipjes in de holle en bolle naden en keer de poten. Strijk.

(3) Leg boven- en onderdeel ('kop' en 'lijf') van de kikker op elkaar en stik 4 cm van buiten naar binnen. Er blijft dus een grote opening voor de 'mond'. Doe dit met de twee kleuren stof.

(4) Leg de buitenstof met de goede zijden op elkaar. Stop er onderaan de poten in met ongeveer 4 cm tussenruimte in het midden. De poten zitten aan de binnenkant van de stof. Speld vast en stik de naden. Geef knipjes in de holle en bolle naden (rond de ogen).

(5) Leg de zijnaad onder aan het lijfje plat en meet een driehoek af met een basis van 8 cm (voor een foto: zie *Doopsuikerzakjes*). Stik de basis van de driehoek dicht bij beide stoffen. Zo kan de kikker 'rechttop staan'.

(6) Keer de kikker in buitenstof langs de mond. Stop er de binnenstof in met de slechte zijden van de stof tegen elkaar.

(7) Knip het biaislint in tweeën en speld het onderaan en bovenaan op de mond. Speld de binnenstof mee. Stik in het vouwtje vast op de buitenkant van de kikker. Vouw naar binnen en stik smal vast. Werk de mondhoeken eventueel af met een handgenaaid steekje.

(8) Haal het plastic beschermlaagje weg van de ogen en strijk ze op de buitenstof. Strijk de pupillen in het midden van de ogen.





Deze opbergmandjes kun je in allerlei maten maken. Ze zijn handig om pampers, kleertjes, klein speelgoed, lotion... in te zetten. Maak ze in kleuren die passen bij de kinderkamer. Ze kunnen gewassen worden en doen heel lang dienst.



Opbergmandjes

NODIG

KLEINE MAND

- katoen in kleur 1: 47 cm x 47 cm
- katoen in kleur 2: 47 cm x 47 cm
- wattine (vlieseline H640, opstrijkbaar):
47 cm x 47 cm
- garen

GROTE MAND

- katoen in kleur 1: 62 cm x 62 cm
- katoen in kleur 2: 62 cm x 62 cm
- wattine (vlieseline H640, opstrijkbaar):
62 cm x 62 cm
- garen

KNIPPEN

Teken het grondvlak op de achterzijde van de stof:

- voor de kleine mand een kruis van 5 vierkanten van elk 15 cm x 15 cm
- voor de grote mand een kruis van 5 vierkanten van elk 20 cm x 20 cm

Knip het kruis uit met 1 cm naad.

Knip eenzelfde kruis uit de wattine.

Knip uit de overgebleven vierkanten stof 2 stroken:

- voor de kleine mand: 15 cm x 8 cm
- voor de grote mand: 20 cm x 10 cm

NAAIEN

(1) Strijk de wattine op de stof voor de buitenkant.

(2) Stik de zijnaden van de mand. Leg voor elke naad de stof met de goede kant op elkaar en stik op 1 cm van de naad vast. Doe hetzelfde met alle hoeken.

(3) Stik de naden van de binnenmand op dezelfde manier.

(4) Vouw de stroken voor de handvatten in de lengte dubbel. Strijk. Vouw open en vouw de lange zijden tot in het midden. Strijk. Vouw dubbel. Stik beide lange zijden kort tegen de rand vast.

(5) Vouw de buitenmand met de goede kant naar buiten. Vouw de binnenmand met de slechte kant naar buiten. Schuif de buitenmand in de binnenmand.

(6) Meet het midden van twee tegenoverliggende zijden en stop de handvatten naar binnen. Laat de uiteinden 0,5 cm uitsteken en speld vast. De handvatten zitten dus tussen de binnenste en de buitenste laag van de stof. Je ziet ze niet.

(7) Stik de bovenrand vast (inclusief de handvatten), maar laat in een zijde waar geen handvat zit een keeropening.

(8) Keer de mand. Stop de naad van de keeropening naar binnen, strijk en stik kort op de rand rondom vast.



De meeste baby's worden rustig als je ze dicht tegen je aan houdt. Ze horen je hartslag, net zoals toen ze in de buik zaten, voelen je lichaamswarmte en worden in slaap gewiegd door jouw bewegingen. Er bestaan veel modellen draagdoeken. Dit is een set van twee draagdoeken die je over elkaar doet. Dat gaat heel vlot. Je maakt hem op je eigen maat – of op die van je partner natuurlijk. De draagdoeken zijn gemaakt van stevig tricot. Ze moeten meerekken, zodat je kind erin kan, maar moeten anderzijds ook stevig zijn. Zorg dat de stof ook niet té dik is, want dan wordt het te warm voor jou en de baby. Je vindt in de handel een heel gamma van ecologische stoffen, waarbij je erop kunt vertrouwen dat er geen schadelijke producten gebruikt zijn voor de behandeling van de stof.



Draagdoeken

NODIG

- stevig tricot
- Meet jezelf van je schouder, schuin over je buik, tot aan je heup (daar waar het bot wat uitsteekt, zo ongeveer op de rand van je onderbroek), dus op de plek waar je de draagdoek zult dragen. Verdubbel die afstand. Als je bijvoorbeeld 60 cm gemeten hebt, heb je 120 cm stof nodig.
- Als je stof minimaal 1,30 m breed is, kun je de twee panden naast elkaar uit de stof knippen.
- Is je stof smaller dan 1,30 m, dan heb je dubbel zoveel stof nodig.
- garen
- een tweelingnaald (best een waarvan de naalden ver uit elkaar staan, bijvoorbeeld 4 mm)

KNIPPEN

Knip twee rechthoeken met een breedte van 66 cm en een lengte van tweemaal de afstand van je schouder tot je heup.

In het patroon zit 1 cm naadwaarde en 2 cm voor de zoom inbegrepen.

NAAIEN

- (1) Werk de lange zijden van de doek af met een overlock- of een zigzagsteek.
- (2) Vouw de doek dubbel, met de korte uiteinden tegen elkaar, de goede zijden van de stof tegen elkaar. Naai dicht met een overlock- of zigzagsteek op 1 cm van de rand.
- (3) Strijk de naadwaarde opzij en 'rol' de naad een keer om, zodat je hem niet meer ziet. De naad zit tussen de twee lagen stof. Stik nu de naad nog een keer door met een tweelingnaald.
- (4) Vouw aan beide zijkanten 2 cm om naar binnen en strijk. Stik de zoom vast met een tweelingnaald.
- (5) Doe hetzelfde met de tweede doek.



tip Kijk op YouTube om te zien hoe je je draagdoek best aandoet en hoe je je kindje er zo vlot mogelijk in en uit krijgt.







Een plastic verzorgingskussen is handig om schoon te maken bij eventuele ongelukjes, maar het voelt wel koud aan. Met deze hoes tover je een saai kussen om tot een gezellige plek. Je kunt de hoes maken in tricot, badstof, katoen of zelfs zeildoek.

Hoes voor verschoningskussen



groen patroon op werkblad A (deel 4)

NODIG

- 80 cm stof
- garen
- 180 cm elastiek van 7 mm breed

KNIPPEN

- 1 rechthoek van 71 cm hoog x 76 cm breed
 - 2 x zijpand hoes (tegen de stofvouw)
- In het patroon zit 1 cm naadwaarde inbegrepen.

NAAIEN

(1) Geef in de rechthoek knipjes van 1 cm in de zijde van 76 cm lang, op 14 cm van beide kanten. Speld een zijpand met de ronde zijde tegen de rechthoek, tussen de twee knipjes. Stik vast. Denk eraan dat er in het patroon van het zijpand 1 cm naad zit. Stik tot op 1 cm van de rand van het zijpand. Zigzag de naadwaarde.

(2) Vouw het uiteinde (de 14 cm) tegen de rechte zijde van het zijpand (9 cm) en stik vast. Zigzag de naadwaarde. Vouw de overige 5 cm tegen het korte stukje aan het zijpand. Dat gaat het best als je een knipje geeft in de naadwaarde. Stik vast tot op 1 cm van de rand en zigzag.

(3) Er steekt nu nog 5 cm uit van het zijpand. Dat komt tegen het stuk dat je net vaststikte. Speld vast en stik tot op 2 cm van de rand. Strijk de naad open en zigzag beide naadwaarden apart.

(4) Werk alle hoeken op dezelfde manier af.

(5) Vouw aan de onderkant van de hoes tweemaal 1 cm naar binnen bij elke zijde apart en strijk. Je kunt de hoeken netjes afwerken door de naadwaarde naar binnen te vouwen. Is dit te ingewikkeld? Negeer het dan gerust. Niemand zal het zien. Stik de rand vast.

(6) Haal het elastiek met een rijgnaald of veiligheids-speld door de rand. Stik de twee uiteinden tegen elkaar vast.



Dit overgooiertje is een must voor iedereen die houdt van een tikkeltje retro. Een jurkje is eigenlijk pas handig als je dochter kan rechtop kan staan, maar met een legging eronder kan ze het ook al eerder dragen. Vanbinnen aan de achterzijde van het jurkje zit verstelbare knopenelastiek, zodat het altijd past.

Overgooiertje



rood patroon op werkblad B (deel 1 tot 4)
rood patroon op werkblad A (deel 1)

NODIG

- 50 cm stof (wij gebruikten stretchjeans)
- 40 cm knoopsgatenelastiek
- 2 knoopjes van 1,2 cm
- garen
- eventueel flockfolie voor de versiering
- restje touw of lint

KNIPPEN

- 2 x bovenstuk
- 1 x voorpand
- 1 x rugpand (neem de aanduidingen voor het lint over)
- 2 x lint

Er zit 1 cm naadwaarde in het patroon en 2 cm voor de zoom.

NAAIEN

(1) Zigzag of overlock alle patroondelen.

(2) Vouw een lint in de lengte dubbel, met de goede zijde op elkaar. Leg een restje touw of lint tussen de stof, dat iets langer is dan het lint (dat dient om het lint te keren). Naai de lange zijde van het lint dicht. Keer het lint met behulp van het keerlint, zodat de goede zijde aan de buitenkant zit. Strijk het lint plat. Doe hetzelfde met het tweede lint.

(3) Strijk bij een van de twee bovenstukken de onderzijde (de langste kant) 1 cm om. Leg de twee

bovenstukken met de goede zijde van de stof op elkaar. Leg de linten tussen de bovenstukken. De uiteinden van de linten leg je gelijk met de bovenkant van de bovenstukken op 1 cm van de zijkant. Het lint ligt dus tussen de twee bovenstukken en steekt er aan de onderkant uit. Stik de bovenstukken aan elkaar langs de kromme zijden en de bovenzijde. Knip de hoeken af en geef knipjes in de holle naden (zie tekening). Keer het bovenstuk zodat de goede zijde zichtbaar wordt. Strijk het plat.

(4) Leg het bovenstuk op het voorpand van de rok. Het bovenstuk dat je niet omvouwde, leg je met de goede zijde tegen de goede zijde van het voorpand. Stik aan elkaar.

(5) Leg het rugpand van de rok op het voorpand van de rok, de onderkanten op gelijke hoogte. Stik de twee zijnaden.

(6) Vouw de bovenkant van het rugpand (waar het elastiek komt) om. Vouw alles wat uitsteekt boven de zijnaad, naar binnen. Strijk de plooi erin. Vouw de onderste centimeter nog een keer naar binnen en strijk ook deze plooi. Duw aan de zijkant van deze tunnel 1 cm naar binnen. Wil je een mooie afwerking, duw dan de naadwaarde van het voorpand mee in de tunnel. Vind je dit te ingewikkeld, sla deze stap dan over. Je kind zal er geen last van hebben. Stik de tunnel vast.



(7) Trek het knoopsgatenelastiek met behulp van een veiligheidsspeld door de tunnel. Het elastiek steekt er nu aan beide kanten een paar centimeter uit. Vouw om (naar binnen) en naai het ene uiteinde van het elastiek vast aan de rok.

(8) Duw de laatste centimeters van het lint naar binnen en stik vast. Stik de uiteinden van het lint, kruis de linten en stik ze vast onder het elastiek op het stiksel van de tunnel.

(9) De binnenkant van het bovenstuk – het beleg – moet nu nog vastgenaaid worden. Je kunt dat met een paar steekjes met de hand doen, of je kunt in de plooi stikken van de naad tussen het bovenstuk en het voorpand van de rok.

(10) Naai de knoopjes aan de binnenkant van het jurkje, op 2,5 à 3 cm van de zijnaad. Check even of het goed uitkomt met de gaatjes van het elastiek.

(11) Vouw de zoom tweemaal 1 cm om en stik vast.

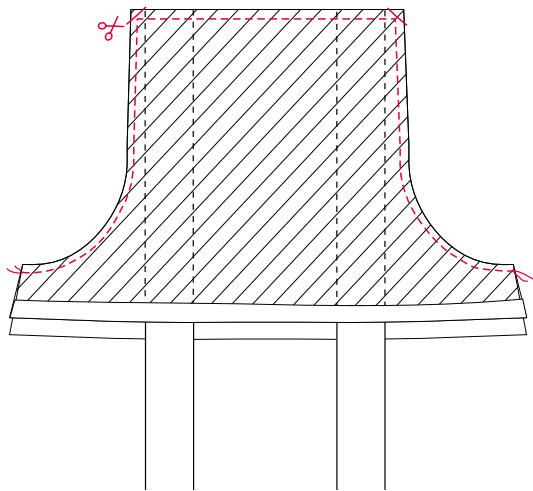





Een salopette is ongetwijfeld een van de schattigste kledingstukken die je een kindje kunt aantrekken. Bij deze salopette kun je de broek openen aan de binnenkant van de benen, zodat je ze niet helemaal moet uittrekken om een luier te verschonen. De salopette wordt in tricot gemaakt, een stof die je stikt met een overlocksteek of een lichte zigzagsteek op een gewone naaimachine.



Salopette

maat 62 tot 92

zwart patroon op werkblad A (deel 1 tot 8)

NODIG

- 90 cm tricotstof (voor de kleinere maatjes wat minder; in principe volstaat 62 cm voor maat 62, 68 cm voor maat 68 enz.)
- 30 cm x 55 cm ribtricot
- 35 cm rekbare vlieseline
- 10 drukknopen voor tricot (wij gebruikten iets grotere knopen (1,5 cm) voor bovenaan, en iets kleinere (1 cm) voor de broek)
- garen
- tweelingnaald

KNIPPEN

IN TRICOT

- 2x beleg binnenbeen voorpand (in spiegelbeeld)
- 2 x rugpand (in spiegelbeeld)
- 2 x beleg binnenbeen rugpand (in spiegelbeeld)

IN RIBTRICOT

- 1 x voorzak
- 1 bies voor de afwerking bovenaan (waarschijnlijk is je stof te kort om de bies in één stuk te knippen; knip dan twee delen en naai ze aan elkaar)

IN VLIESELINE

- 2 x beleg binnenbeen voorpand (in spiegelbeeld)
 - 2 x beleg binnenbeen rugpand
 - 2 x bovenkant schouderluiting voor- & rugpand
- Er zit 1 cm naadwaarde in het patroon.

VERSTEVIGEN

- beleg binnenbeen voorpand
- beleg binnenbeen rugpand
- 4 schouderluitingen

NAAIEN

(1) Naai de belegstukken van het binnenbeen aan het voorpand. Let op dat je de juiste kant op het

juiste binnenbeen legt. De kromming moet dezelfde zijn als je het beleg met de goede zijde tegen de goede zijde van het voorpand legt. Naai aan elkaar en strijk om naar binnen.

(2) Strijk aan het rugpand de versterigde 1,5 cm naar binnen.

(3) Leg de twee voorpanden met de goede zijde van de stof op elkaar en stik de naad middenvoor dicht, van boven tot aan het kruis. Doe hetzelfde met de middenachternaad van het rugpand.

(4) Leg het voor- en het rugpand met de goede zijden op elkaar en stik de zijnaden dicht.

(5) Stik met een tweelingnaald (dit doe je met een gewone naaimachine) de omgestreken delen van de binnenbenen vast.

(6) Strijk de zoom 2 cm om en stik vast met een tweelingnaald.

(7) Zigzag of overlock de randen van de voorzak. Strijk boven aan de zak 2 cm om en aan de zijkan- ten 1 cm. Zoom de bovenkant van de zak om met een tweelingnaald. Speld de voorzak op het voorpand en naai de voorzak vast.

(8) Speld de bies tegen de bovenkant van de salopette, de goede zijden tegen elkaar. Laat 1 cm over aan het begin en het einde van de bies. De bies is korter dan de bovenkant van de salopette, je moet hem een beetje uitrekken bij het spelden. Stik de bies vast. Speld het begin en het einde van de bies tegen elkaar met de goede zijde en stik ze aan elkaar.

(9) Vouw de bies nu naar de binnenkant en speld vast. Stik de bies door met een tweelingnaald. Knip het overschot van de stof af dat aan de binnenkant zit.

(10) Klop er de drukknopen in.

Dit boek is tot stand gekomen
in samenwerking met
Koen Evers en zijn team
bij SINGER België.

Met speciale dank onze modellen:
Simon Ferny, Marta Michiels,
Oskar Bertelee, Lucas Van Weert.

Met dank aan Veritas voor
het aanleveren van het materiaal.

veritas  www.veritas.be
shop 24/7 online

De auteursrechten voor alle modellen
en patronen zijn beschermd en eigendom
van de auteur. De modellen en patronen
in de boeken mogen dan ook niet
gekopieerd worden of voor commerciële
doeleinden gebruikt worden.

MADAME CREATIEF



Tekst

Hilde Smeesters, i.s.m. SINGER België

Patronen en naaiwerken

Hilde Smeesters en Marijke Michiels

Fotografie

Stefanie Faveere

Vormgeving

Leen Depooter, Quod. voor de vorm.

Zetwerk

Jacques, www.jacquesbooks.be

Patronen en tekeningen

Digipattern

Als u opmerkingen of vragen heeft,
dan kunt u contact nemen met onze redactie:
redactielifestyle@lannoo.com
of madamecreatief@lannoo.be

© Uitgeverij Lannoo nv, Tielt, 2015
D/2015/45/31 – NUR 460
ISBN: 978 94 014 2362 5

Alle rechten voorbehouden. Niets uit deze uitgave mag
worden veelevoudigd, opgeslagen in een geautomatiseerd
gegevensbestand en/of openbaar gemaakt in enige vorm
of op enige wijze, hetzij elektronisch, mechanisch of op
enige andere manier zonder voorafgaande schriftelijke
toestemming van de uitgever.

www.lannoo.com

Registreer u op onze website en we sturen u
regelmatig een nieuwsbrief met informatie
over nieuwe boeken en met interessante,
exclusieve aanbiedingen.