

Brei voor je kids

*kvlv*<sup>vzw</sup>

VROUWEN MET V A A R T



# Brei voor je kids

## Kom breien bij KVLV

Breien is leuk. Maar in groep wordt het nog gezelliger. Daarom biedt KVLV al meer dan honderd jaar breilessen aan. Van een traditionele wollen muts tot een hip kleurrijk sjaaltje: je leert het allemaal in slechts enkele lessen. Ervaren breisters en hippe starters delen bij KVLV hun passie en kennis met jou in een gemoedelijke sfeer. Met ruim 100.000 leden is KVLV, Vrouwen met vaart de grootste vrouwenvereniging in Vlaanderen. KVLV brengt in bijna 1.000 lokale groepen vrouwen samen om te sporten, nieuwe kooktrends te ontdekken, workshops bij te wonen en creatieve uitdagingen aan te gaan. Vind een breicursus in je buurt via [www.kvlv.be](http://www.kvlv.be).





# Inhoud

## DEEL 1/ GOED OM WETEN!

<b>1. Informatie voor beginners</b>	11	<b>4. Op maat breien</b>	61
Van makkelijk tot een uitdaging	12	De maten opmeten	62
Breisympolen en afkortingen	12	Matentabellen	67
- De kantsteek (kantst)	12	Zelf een patroon tekenen	70
- De symbolen en afkortingen	14	Steken en naalden berekenen	82
- Een symbolengrafiek lezen	20		
Een proeflap breien	21		
- Zo brei je een proeflap	21		
- Zo tel je het aantal steken en naalden	21		
<b>2. Steken</b>	23		
Rechtse steek	24		
Averechtse steek	24		
Gedraaid rechtse steek	24		
Gedraaid averechtse steek	24		
Rechtse steek ongebreid afhalen	26		
Averechtse steek ongebreid afhalen	26		
Gekruiste steken	26		
Kabels	26		
<b>3. Technieken</b>	29		
Steken opzetten	30		
Breiwerk afkanten	37		
Steken meerderen	38		
Steken minderen	41		
Een breiwerk aan elkaar naaien	43		
Speciale technieken	47		

## DEEL 2/ AAN DE SLAG

<b>1. Voor de kinderkamer</b>	94	<b>4. Warme breisels</b>	184
Kussen voor de meisjeskamer	96	Brede haarband	186
Reddingsboei	99	Haarlint met kabel	188
Gebreide lampenkap	102	Halswarmer	190
Hoes voor krukje	104	Handwarmers voor tieners	192
Stoere kleeerhanger	108	Muts met oorwarmers	194
Vlaggenlijn	110	Puntsjaaltje	197
		Lange sjaal	200
<b>2. Truien en zo</b>	114	Blauwe muts	202
Gestreept vestje	116	Aapjessjaal	204
Katoenen vestje	120		
Trui met korte kabelraglanmouwen	125	<b>5. Index</b>	206
Zomers truitje	128		
Truitje met speelse rolzomen	130		
Vest met kap en zakken	133		
Vestje met sjaalkraag en zakjes	138		
Retropolo	142		
Babyspencer	146		
Meisjesbolero	150		
<b>3. Om te spelen</b>	154		
Groentebakje met verse groenten	156		
- bakje	157		
- aubergine	159		
- prei	161		
- wortel	162		
- tomaten	164		
- radijsjes	166		
Poppenkleertjes	168		
- jurk	169		
- lange broek	170		
- rokje	172		
Vingerpopjes	174		
- poesje	176		
- bij	178		
- muis	179		
- koe	180		
- varken	182		



# Steken



- voor de linkerbreinaald uitkomt
- Leg de werkdraad van onder naar boven rond de rechterbreinaald
- Duw de omgeslagen werkdraad door de steek
- Schuif de steek van de linkerbreinaald

## GEDRAAIDE RECHTSE STEEK - gedr r

- Steek de rechterbreinaald van voor naar achter en van rechts naar links in de steek op de linkerbreinaald
- Leg de werkdraad van onder naar boven over de punt van de rechterbreinaald
- Haal de omgeslagen werkdraad met de punt van de rechterbreinaald door de steek
- Schuif de steek van de linkerbreinaald

## RECHTSE STEEK - r

- Houd de werkdraad achter het breiwerk
- Steek de rechterbreinaald van voor naar achter onder de linkerbreinaald door de eerste steek. Leg de werkdraad van onder naar boven en van links naar rechts over de punt van de rechterbreinaald
  - Haal de omgeslagen werkdraad door de steek
  - Schuif de steek van de linkerbreinaald

## AVERECHTSE STEEK - av

- Houd de werkdraad voor het breiwerk
- Steek de rechterbreinaald van achter naar voor en van rechts naar links door de eerste steek zodat je

## GEDRAAIDE AVERECHTSE STEEK - gedr av

- Steek de rechterbreinaald van achter naar voor in de steek zodat het achterste deel van de steek op de breinaald ligt
- Leg de werkdraad van boven naar onder rond de punt van de rechterbreinaald
- Duw de punt van de rechterbreinaald met de omgeslagen werkdraad door de steek. De rechterbreinaald ligt dan achter de linkerbreinaald
- Schuif de steek van de linkerbreinaald





# Technieken

Het zijn de technieken die het hem doen! Als je de kneepjes van het vak kent en toepast, geef je net dat ietsje meer aan je breiwerk. Met een fijne afwerking til je elk breiwerk naar een hoger niveau.

## STEKEN OPZETTEN



Eenvoudige opzet, met de duim breiend

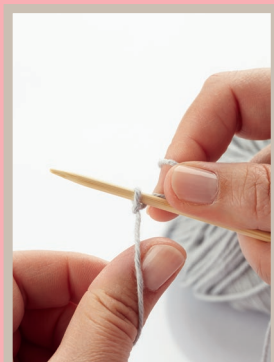

- \*Vorm een lus door je duim langs achter onder de begindraad te draaien.

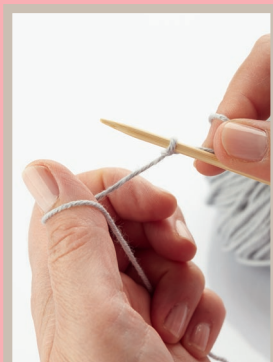

- Steek de breinaald door de lus.



- Leg de werkdraad van onder naar boven en van links naar rechts over de breinaaldpunt.

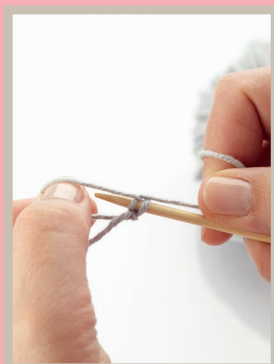

- Haal met de breinaald de werkdraad door de lus om je duim.

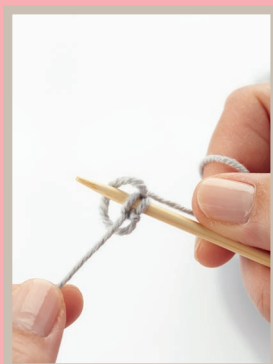

- Trek beide draden regelmatig maar niet te strak aan. Er staat nu een extra steek op de breinaald.\*  
- Herhaal van \* tot \* tot het gewenste aantal steken op je breinaald staat.



- Het resultaat is een regelmatige en elastische opzetrand. De begindraad hangt rechts aan de voorkant van het breiwerk.



## Gekruiste opzet

Neem de begindraad minstens drie keer zo lang als de gewenste breedte van het breiwerk. Verdubbel dan de lengte en vouw de begindraad dubbel. Maak aan het begin van de dubbele draden (andere kant dan de vouwkant) een beginsteek met dubbele draad en zet op de breinaald. De gekruiste opzet is een combinatie van deel 1 en deel 2.

### Deel 1

De eerste bewerkingen van de gekruiste opzet zijn dezelfde als de eenvoudige opzet met enkele draad.

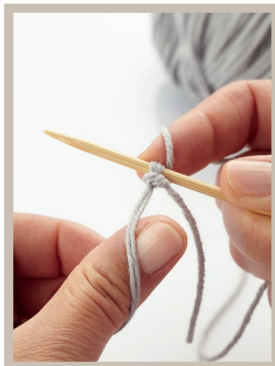

- Neem de breinaald met de beginsteek in je rechterhand, de dubbele begindraad links en de enkele werkdraad rechts van de breinaald. \*Neem de begindraad in je linkerhand en vorm een lus door je duim langs achter onder de begindraad te draaien.

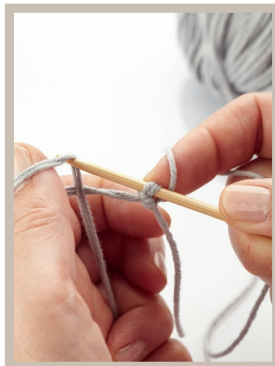

- Steek de breinaald van voor naar achter door de lus.

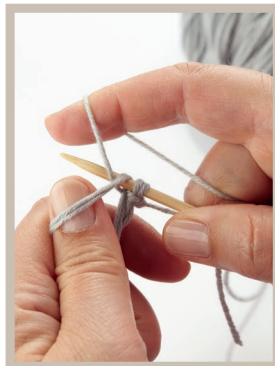

- Leg de werkdraad van onder naar boven en van links naar rechts over de breinaaldpunt.

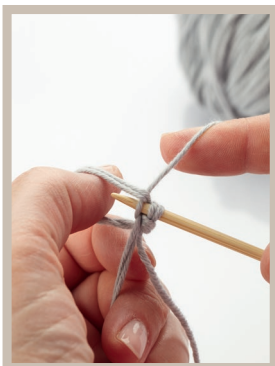

- Haal met de breinaald de werkdraad door de lus.

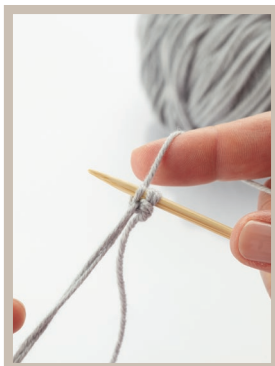
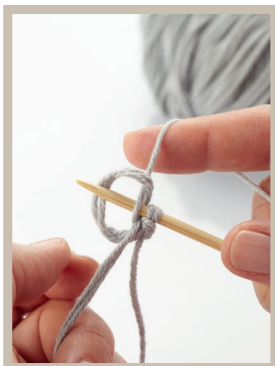

- Trek beide draden stevig naar onder aan.



De steken liggen schuin naar rechts op de breinaald. Voor de eerste variatie van de gekruiste opzet herhaal je deel 1.

## PERSOONLIJKE MATENFICHE

naam: .....

leeftijd: ..... maanden/jaar

lengte: ..... cm

datum: .....

borstomtrek: .....

buikomtrek: .....

heupomtrek: .....

schouderbreedte: .....

halsbreedte: .....

diepte armsgat: .....

gewenste lengte breiwerk: .....

omtrek bovenarm: .....

omtrek pols: .....

gewenste mouwlengte: .....

hoofdomtrek: .....

achterhoofd: .....

hoofdhoogte: .....



## MATENTABELLEN

In matentabellen vind je de leeftijd en de gemiddelde maten terug. Ze zijn een richtlijn die je helpen bij het zoeken van de gepaste maat. De lengte van het kind is de basismaat waarmee je vertrekt.

MATENTABEL BABY'S EN PEUTERS						
Lichaamslengte	56	62	68	74	80	86
Leeftijd	1-2 mnd	2-4 mnd	4-6 mnd	6-9 mnd	9-12 mnd	12-18 mnd
Borstomtrek	44 cm	46 cm	48 cm	50 cm	52 cm	54 cm
Buikomtrek	44	46	48	50	51	52
Heupomtrek	46	48	50	52	54	56
Armlengte	16	19	21	23	26	28
Schouderbreedte	18	19	20	21	22	23
Basis halsbreedte	6,5	19	7,5	8	8,5	9
Armsgatdiepte	9	10	11	12	13	14
Ruglengte tot heupen	-	-	7	26	29	32
Mouwbreedte pols	-	-	10	14	15	16

MATENTABEL MEISJES EN JONGENS MAAT 92-128							
Lichaamslengte	92	98	104	110	116	122	128
Leeftijd	2 j	3 j	4 j	5 j	6 j	7 j	8 j
Borstomtrek	56 cm	57 cm	58 cm	59 cm	60 cm	62 cm	64 cm
Buikomtrek	53	54	55	56	57	58	59
Heupomtrek	58	60	62	64	66	68	70
Armlengte	31	33	36	38	41	43	46
Schouderbreedte	24	25	26	27	28	29	30
Basis halsbreedte	9,5	9,75	10	10,25	10,5	10,75	11
Armsgatdiepte	14	14,5	15	15,5	16	16,5	17
Ruglengte tot heupen	36	38	40	42	44	46	48
Mouwbreedte pols	16	16	16,5	16,5	17	17	17,5



### Lange mouw tekenen

1. Teken een verticale lijn (stippellijn). Dit is het midden van de mouw.
2. Teken bovenaan loodrecht op deze lijn een horizontale lijn (stippellijn).
3. Duid de mouwlengte aan gemeten vanaf de horizontale lijn naar onder. Teken op dat punt een horizontale lijn loodrecht op de verticale lijn.
4. Duid de hoogte van de mouwkop aan, dit is  $\frac{2}{3}$ e van de armsgatdiepte van het basispatroon (meet de armsgatdiepte op het basispatroon). Teken op dat punt een horizontale lijn loodrecht op de verticale lijn (stippellijn).
5. Duid op de basis van de mouwkop de mouwbreedte aan met lijn 1 als midden. De mouwbreedte is gelijk aan de rugbreedte van het patroon (meet de rugbreedte op het basispatroon).
6. Duid op de onderste lijn met lijn 1 als midden, de mouwbreedte bij de pols aan volgens de matentabel.
7. Verbind de mouwbreedtepunten van onderkant mouw tot de basis van de mouwkop.
8. Teken de mouwkop met een soepele lijn: van linkerbasispunt-mouwkop over de bovenste lijn naar rechterbasispunt-mouwkop. De bovenkant van de mouwkop (lengte van het ene punt naar het andere) moet gelijk zijn aan de lengte van de armuitsnijding van het basispatroon. Meet dit met een lintmeter na (leg de lintmeter op de zijkant langs de omtreklijn) op beide patronen (mouw, basispatroon voor- en rugpand). Verbreed of versmal het patroon van de mouw indien nodig. Dit doe je door de mouwbreedte en/of mouwkophoogte te vergroten of te verkleinen.

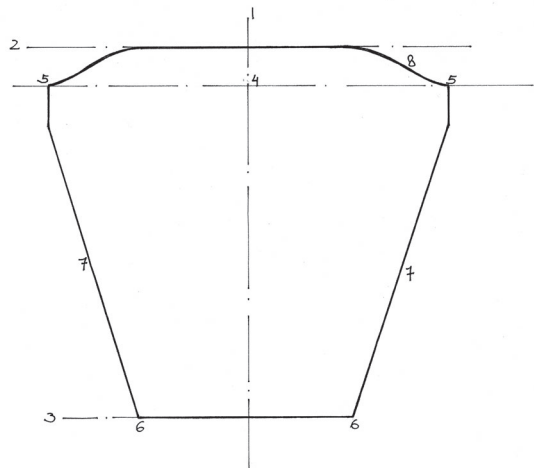
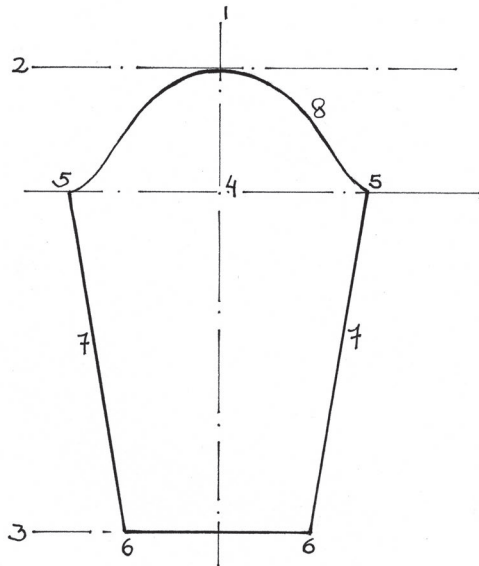

Bij de kleinste maten 68 - 74 - 80 en 86 is de mouwkop minder hoog

## Het basispatroon aanpassen

### Breedte van voor-/rugpand aanpassen

Verbreed het basispatroon van het voor- of rugpand langs de zijkanten van de armsgatdiepte tot de onderkant:

- voor een **spencer** 1 tot 2 cm;
- voor een **trui** 1 tot 2,5 cm;
- voor een vest 1,5 tot 3 cm.

Verdiep voor een **wijd vestje** op het basispatroon de armsgatdiepte met 1 tot 2 cm.

### De mouwbreedte aanpassen

Belangrijk! De mouwkop moet evenredig worden vergroot als de mouwinzet op het patroon. De mouwkop moet even groot zijn als 2 x de mouwinzet op voor-/rugpand.

Pas op het patroon van de mouw de mouwbreedte aan op de basislijn van de mouwkop:

- voor baby's blijft de mouwbreedte gelijk aan de rugbreedte,
- voor kleuters en tieners: omtrek bovenarm + extra breedte naargelang het model:
  - voor aansluitende trui: omtrek bovenarm + 2 cm
  - voor losse trui: omtrek bovenarm + 4 cm
  - voor vest: omtrek bovenarm + 6 cm

Hertekende zijlijnen van de mouw.

### De mouwlengte aanpassen

- Duid de gewenste lengte van de mouw aan op de middellijn.
- Meet met de lintmeter de armomtrek op de persoon daar waar de mouw eindigt en teken de afmetingen op het patroon op de gewenste mouwlengte.
- Hertekende onderkant en de zijlijnen van de mouw.
- Duid de hoogte van de boord aan in het patroon.

### De halsvorm aanpassen

Hertekende indien gewenst de **halsuitsnijding**: breder en/of lager, V-hals of ronde halslijn... Verklein de halslijn niet!

## Tip

Garens zoals katoen, lint, pluizig garen, zuiver zijde en zuiver linnen zetten tijdens het dragen uit. Wanneer je met deze garens breit, voeg je geen (of minder) extra breedte bij het basispatroon.



# Vlaggenlijn



## AFMETINGEN

basis 20 cm, hoogte 24 cm

## NODIG

- garen Katia Capri (100 % gemercenteriseerde katoen, 50 g / ca. 125 m), kleurnrs. 82057 (geel), 82130 (groen), 82129 (fuchsia), blauw, 82131 (paars), 82143 (oranje) en 82105 (lichtgroen)
- breinaalden nr. 3
- maasnaald
- 3 m wit satijnlint van 1 cm breed

## MOTIEF

### rijstkorrelsteek

Opzet: een veelvoud van 2 + 1.

1e naald: \*1 r - 1 av\* - herh van \* tot \* en eindig met 1 r.

2e naald: 1 r - \*1 av - 1 r\* - herh van \* tot \*. Herh deze 2 naalden.

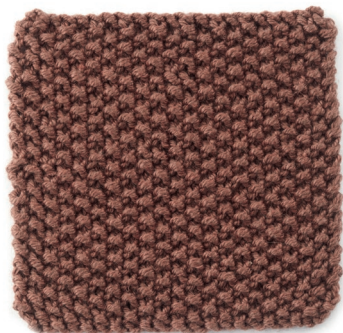
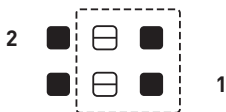

## PROEFLAPJE

10 cm x 10 cm in jersey = 26 steken en 36 naalden

## WERKWIJZE

- Zet 17 stn op met geel.
- Brei 8 nldn in rijstkorrelsteek.
- \*Meerder na 8 stn en voor de 8 laatste stn 1 st en brei de gemeerde stn in jersey. Brei 3 nldn: de eerste 8 stn en de laatste 8 stn in rijstkorrelsteek, de overige steken in jersey.\*
- Herhaal van \* tot \* tot er 53 stn op de breinaald staan.
- Brei 8 nldn in rijstkorrelsteek.
- Brei 8 nldn in jersey (1 nld r - 1 nld av).
- Kant de stn af.
- Stop de draden in en naai het boordje in jersey naar de achterkant van de vlag zodat een sleufje ontstaat.
- Brei op dezelfde manier in elke kleur een vlag (7 verschillende).

## AFWERKING

- Rijg het satijnlint door het sleufje in de vlaggetjes.
- Naai het lint aan de vlaggen vast met enkele steken zodat ze bij het ophangen op hun plaats blijven.









# Vestje met sjaalkraag en zakjes

## MAAT

98/110/122

## NODIG

- 250 g Katia Alabama (50 % acryl + 50 % katoen, 50 g / ca. 105 m), kleurnr. 31 teja
- breinaalden nr. 4 en 5
- 4 breinaalden zonder knop nr. 4
- rondbreinaalden van 80 cm nr. 4
- hulpdraden en stekenhouders
- maasnaald
- 6 knopen met 2,2 cm diameter

## PROEFLAPJE

10 cm x 10 cm in jersey = 18,5 steken en 26 naalden

## PATROON

### VOORPAND

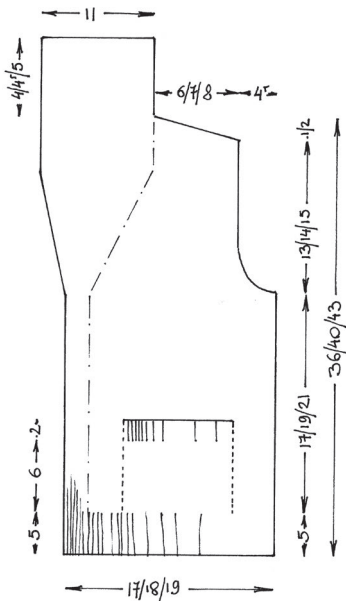

### MOUW

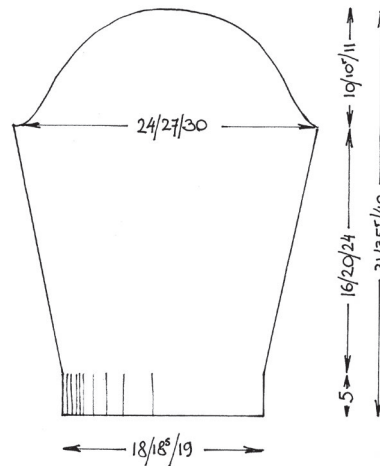

### RUGPAND

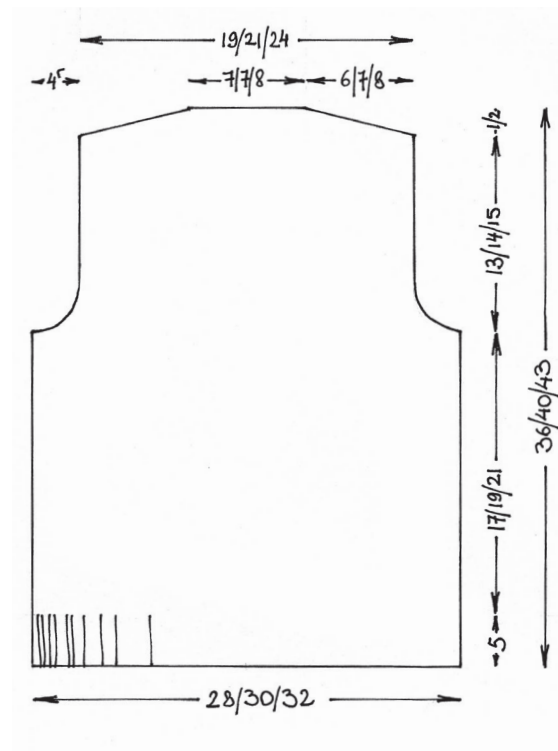





# Retro polo

## MAAT

68/74/80/86

## NODIG

- 100 g Rowan by Amy Butler belle organic (50 % wol + 50 % katoen, 50 g / ca. 120 m), kleurnr. 001 indigo
- 150 g Schachenmayr Select extra soft merino Alpaca (80 % merino wol + 20 % baby Alpaca, 50 g / ca. 130 m), kleurnr. 06057 rosé
- breinaalden nr. 2,5 en 3,5 en 4 en 5
- haaknaald nr. 2,5
- maasnaald
- 3 rode knoopjes met diameter 1,5 cm
- katoenen hulpdraad

## MOTIEF

relieflijnen 

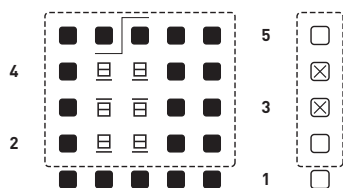

Opzet: een veelvoud van 5.

1e naald/kleur 1: Brei alle steken.

2e naald/kleur 1: \*1 r - 2 av afh - 2 r\* - herh van \* tot \*.

3e naald/kleur 2: \*2 r - 2 av afh dr at - 1 r\* - herh van \* tot \*.

4e naald/kleur 2: \*1 r - 2 av afh - 2 r\* - herh van \* tot \*.

5e naald/kleur 1: \*2 r - 1 r kr nr rts/1 r - 1 r\* - herh van \* tot \*.

Herh van naald 2 tot en met naald 5.

## PROEFLAPJE

10 cm x 10 cm in boordsteek 1/1 = 30 steken en 28 naalden

10 cm op 10 cm in relieflijnen = 30 steken en 48 naalden

## PATROON

### VOOR- EN RUGPAND

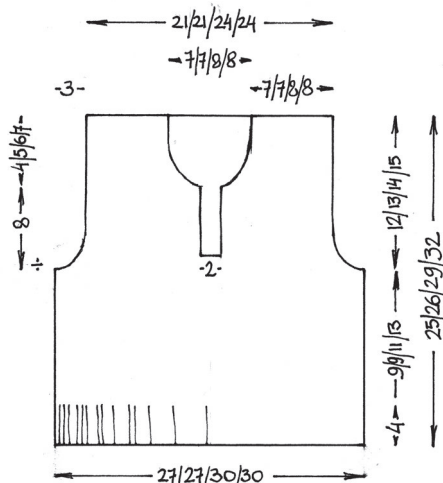

### MOUW

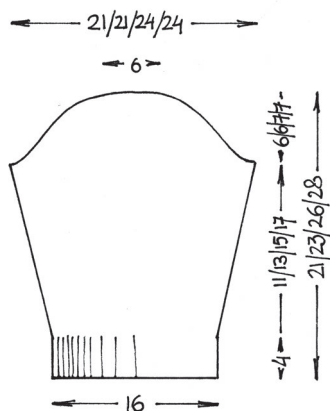



# Halswarmer



## AFMETINGEN

breedte 31 cm en een omtrek van 53 cm

## NODIG

- 2 x 100 g Katia Azteca (50 % wol + 50 % acryl, 100 g / ca. 180 m), kleurnr. 7824
- breinaalden nr. 5,5

## MOTIEF

### boordsteek 3/2

Opzet: een veelvoud van 5 + 3

Brei \*3 stn r - 2 stn av\* - herh van \* tot \* en eindig met 3 r.

## PROEFLAPJE

10 cm x 10 cm in boordsteek 3/2 = 24 steken en 19 naalden

## WERKWIJZE

- Zet met eenvoudige opzet 82 stn op.
- Brei 53 cm in boordsteek 3/2 en brei aan het begin en einde van de naald een rechte zijboord over 2 stn (p. 47 of 119).

## AFWERKING

- Kant de steken niet af, maar maas de opzet aan de steken op de breinaald.







# Handwarmers voor tieners

## MAAT

voor tieners

## NODIG

- 100 g garen, Katia Merino (100 % wol, 50 g / ca. 102 m), kleurnr. 4
- 4 breinaalden zonder knop nr. 4
- hulpsnaald
- maasnaald

## MOTIEVEN

boordsteek 2/2 voor rondbreiwerk (p. 202)

### **dubbele mandenvlechtersteek voor rondbreiwerk**

Opzet: een veelvoud van 4

- 1e en 5e toer: Brei alle steken r.
- 2e en alle even toeren r breien.
- 3e toer: \*2 r kr nr rts/2 r\* - herh van \* tot \*
- 7e toer: 2 r - \*2 r kr nr lks/2 r\* - herh van \* tot \* en kruis de 2 laatst stn van de toer met de eerste 2. De toeren schuiven op deze manier bij elke kruising 2 stn op.

Herhaal deze 8 toeren.

## PROEFLAPJE

- 10 cm x 10 cm in dubbele mandenvlechtersteek = 28 steken en 32 naalden
- 10 cm x 10 cm in boordsteek 2/2 = 26 steken en 28 naalden

## WERKWIJZE

- Zet met de gekruiste opzet (p. 31) 32 stn op met 4 breinaalden.
- Brei 1 toer r.
- Brei 7 cm (22 toeren) boordst 2/2 voor rondbreiwerk.
- Meerder gelijkmatig verdeeld in de 1e rechtse naald van de dubbele mandenvlechtersteek 24 stn, telkens op 1e, 2e en 3e st maar niet op de 4e st (totaal: 56 stn).
- Brei 8 cm (28 toeren) dubbele mandenvlechtersteek waar bij elke kruising van de toer het begin van de toer 2 stn verschuift.
- Kant voor de duim bij het begin van de 29e toer 14 stn af.
- Brei de toer verder.
- Zet de laatste 2 stn voor de duim op een hulpsnaald en brei ze samen met de eerste 2 stn na de duim. Brei het motief verder breien (totaal: 40 stn).
- Brei 5 cm (20 toeren) in dubbele mandenvlechtersteek.
- Brei na de laatste kruising nog 4 toeren jersey en kant losjes af. De rand krult dan speels om.

## AFWERKING

- Stop alle draden in en knip de eindjes af.







Mon premier  
cartable

*minisetti*

[www.lannoo.com](http://www.lannoo.com)

Registreer u op onze website en we sturen u regelmatig een nieuwsbrief met informatie over nieuwe boeken en met interessante, exclusieve aanbiedingen.

TEKSTCOORDINATIE EN REDACTIE: Christine Van Soom, KVLV vzw

EINDREDACTIE: Hilde Smeesters en Christine Van Soom

FOTOGRAFIE: Heikki Verdurme en [www.shutterstock.com](http://www.shutterstock.com)

VORMGEVING / OPMAAK: Whitespray, in samenwerking met Mediactief

STYLING: Katrien Van De Steene

DIT BOEK IS TOT STAND GEKOMEN IN SAMENWERKING MET Caroline Audoor, Anne Vangehuchten, Christine Van Soom en hun team bij KVLV vzw: Lieve De Zutter, Rita Keereman, Mariëtte Schenk en Helena Verplancke.

DANK AAN DE BREISTERS: Martine Ceulemans, Rosa De Bie, Annemie Devroy, Lieve De Zutter, Lieve Herremans, Rita Keereman, Mariëtte Schenk, Iris Stas, Lily Tuyls, Emmy Vangenechten, Lidy Van Mulders en Helena Verplancke.

DANK AAN ONZE MODELLEN: Frédérique Aerbeydt, Stephen Aerbeydt, Baptiste Bouckaert, Bertrand Bouckaert, Emilie Bouckaert, Pontus De Geyter, Flo De Maeseneer, Jef De Maeseneer, Lou De Maeseneer, Margo Magniette en Zoë Magniette

HEMA DEINZE en [WWW.SUPERFANTASTIC.BE](http://WWW.SUPERFANTASTIC.BE) voor het uitlenen van het stylingmateriaal en kledij.

DANK VOOR HET TER BESCHIKKING STELLEN VAN BREIMATERIAAL EN BREIGARENS:

Coats (Smc Select, Smc Schachenmayr, Rowan) ([www.coatscrafts.be](http://www.coatscrafts.be)), Katia ([www.katia.com](http://www.katia.com)), Lang ([www.langyarns.com](http://www.langyarns.com)) en Prym ([www.prym.com](http://www.prym.com)).

Als u opmerkingen of vragen heeft, dan kunt u contact nemen met onze redactie: [redactielifestyle@lannoo.com](mailto:redactielifestyle@lannoo.com)

© Uitgeverij Lannoo nv, Tielt, 2013

D/2013/45/71– NUR 460

ISBN: 978 94 014 0358 0

Het papier in dit product komt uit verantwoord beheerde bossen, onafhankelijk gecertificeerd volgens de regels van de Forest Stewardship Council.<sup>®</sup>

Alle rechten voorbehouden. Niets uit deze uitgave mag worden verveelvoudigd, opgeslagen in een geautomatiseerd gegevensbestand en/of openbaar gemaakt in enige vorm of op enige wijze, hetzij elektronisch, mechanisch of op enige andere manier zonder voorafgaande schriftelijke toestemming van de uitgever.

#### KOM BREIEN BIJ KVLV

Breien is leuk. Maar in groep wordt het nog gezelliger. Daarom biedt KVLV al meer dan honderd jaar breilessen aan. Van een traditionele wollen muts tot een hip kleurrijk sjaaltje: je leert het allemaal in slechts enkele lessen. Ervaren breisters én hippe starters delen bij KVLV hun passie en kennis met jou in een gemoedelijke sfeer. Met ruim 100.000 leden is KVLV, Vrouwen met vaart de grootste vrouwenvereniging in Vlaanderen. KVLV brengt in bijna 1.000 lokale groepen vrouwen samen om te sporten, nieuwe kooktrends te ontdekken, workshops bij te wonen en creatieve uitdagingen aan te gaan.

Vind een breicursus in je buurt via [www.kvlv.be](http://www.kvlv.be).