

Woord vooraf

Architect Paul Wintermans ken ik al sinds de jaren tachtig. Zijn vader Ad Wintermans was destijds mijn buurman. Ik waagde het weleens over de haag te kijken die onze percelen scheidde en nam dan activiteiten waar in de schuur. Paul vervaardigde daar met volle toewijding meubilair, vooral stoelen.

Toen ik in 1985 met mijn afstudeerproject ‘interieur en meubel’ aan de slag ging, realiseerde ik me dat de bekwaamheid van Paul mij weleens van pas zou kunnen komen. Mijn ontwerp voor een kantelstoel moest op ware grootte worden uitgevoerd en de multiplex zitvorm zou een lak-toplaag krijgen.

Kort daarna aanschouwde ik voor het eerst de reeks kuipstoeltjes en kinderzitjes die Paul had gemaakt. Met dezelfde afwerkingstechniek en met zijn hulp werd mijn kantelstoel gelakt. Ik kon afstuderen met een mooi cijfer van de jury.

Het vreemde is dat ik het al die tijd vanzelfsprekend vond dat Paul al die stoelen ontwierp, soms met langere tussenpozen, maar telkens weer met verrassend resultaat. Inmiddels was ik te weten gekomen dat zijn broer en compagnon Frank ook meubels ontwierp.

Nu we terugkijken is daar warempel een heel oeuvre! Niet enkel stoelen of tafels, ook wandobjecten, die Paul zijn ‘plastieken’ noemt. Door middel van snijden, zagen, plooiën en indrukken worden metaal en multiplex tot een derde dimensie gedwongen en ontstaat een boeiende interactie tussen positieve en negatieve vormen. De architect tast de ruimtelijke mogelijkheden van het materiaal af zonder een commercieel doel of trends na te jagen.

Natuurlijk zijn Paul en Frank niet immuun voor invloeden van grote ontwerpers. Mies van der Rohe, Le Corbusier en Luigi Snozzi zijn niet veraf. Menig architect waagde zich al eens aan een ontwerp voor een stoel, maar zelden groeide dat uit tot een heuse verzameling!

Deze publicatie is dan ook een mooi naslagwerk en geeft inzicht in de kunstzinnige omgang met materiaal en vorm, die Paul en Frank naast hun loopbaan als architect hebben geëxploreerd.

Bea Geboers
interieurarchitect in Antwerpen

Inhoud

<i>Pieter Siebers</i> Leesbaarheid, wisselwerking en een speelse geest – De meubelontwerpen van de architecten Wintermans	7
Meubels 1974-2021 – Werken van Paul en Frank Wintermans	13
- Wit	15
- Wit en kleur	29
- Wiener Secession	39
- Constructies	63
- On site	87
<i>Frank Wintermans</i> Van architectuur naar meubels naar plastieken	97
<i>Paul Wintermans</i> Terugkijkend	100
Plastieken 1988-2025 – Ruimtelijke tekeningen van Paul Wintermans	102
Exposities	139
Opdrachtgevers	140
Medewerkers	140
Curriculum vitae	141
Colofon	142

Meubels 1974-2021

Werken van Paul en Frank Wintermans



Kuipstoel, 1974

Berken multiplex en triplex, gelakt.
De zitting en de armleuningen zijn
uit dezelfde plaat gezaagd. De zaag-
snede is opgevuld met buigzaam
triplex, als rugleuning. De rugleuning
is verlijmd. Wit gelakt ontstaat een
driedimensionale plastiek.

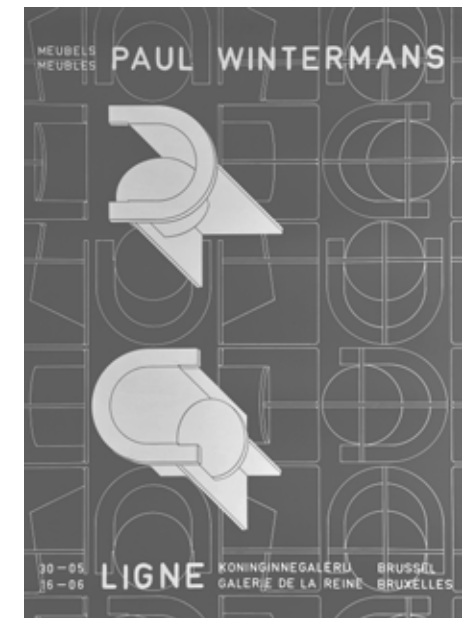

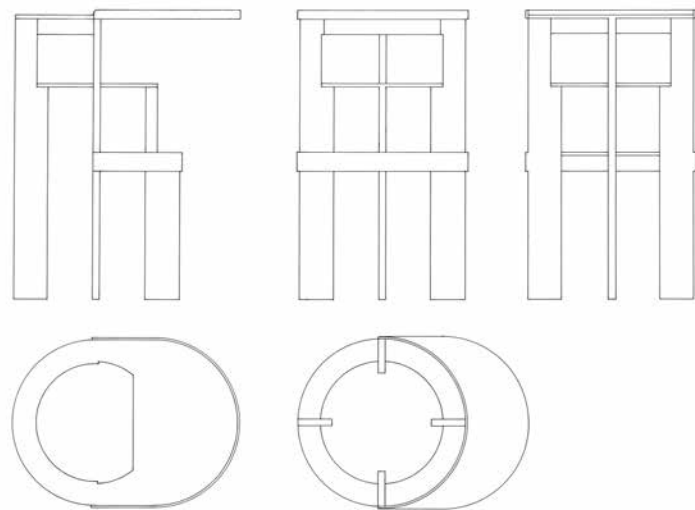

Kinderstoel, 1978

Berken multiplex en triplex, gelakt.
Ruimtelijk opgebouwd in concentrische cirkels met poten als radialen.



Kleuterstoel, 1978

Berken multiplex en triplex, gelakt.
Ruimtelijk opgebouwd in concentrische cirkels met poten als radialen.
Voor kinderen die te groot zijn voor een kinderstoel en te klein voor een gewone eetkamerstoel.

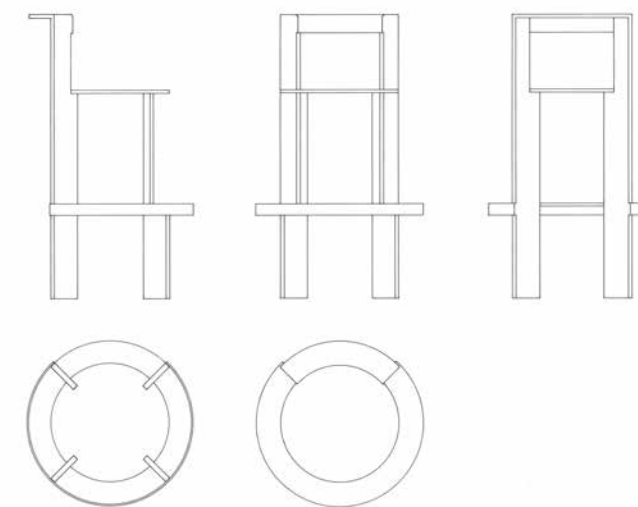

Ligstoel met tafeltje, 1985

Stoel en tafeltje zijn één; zonder elkaar vallen ze om. De mdf-zijvlakken zijn verbonden met rondhouten stokken, die ieder op zich zijn bekleed met schuimrubber en stof. De uiteinden van de stokken zijn ingewerkt in de materiaaldikte van de zijvlakken. Het tafeltje is van roestvaste staalplaat, gezandstraald.



Plastieken 1988-2025

Ruimtelijke tekeningen van Paul Wintermans



- Madonna, 1988
- Sprong, 1990-1995
- Rechthoek-Cirkel-Lijn (kleur), 1990-1995
- Rechthoek-Cirkel-Lijn (zwart), 1990-1995
- Oog van Hak, 1990-1995
- Twee ramen, 1990-1995
- Zittende man, 1990-1995
- Ruimtelijk Manuscript nr. 0083, 1996
- Ruimtelijk plat, 2011
- Veldbloem, 2012
- Zorg, 2025
- Dans, 2025
- Masker, 2025
- Kleine madonna, 2025
- Rustende danseres, 2025
- Bol, 2010
- Staande man, 2012
- Walking man, 2016
- Zittende figuur, 2020

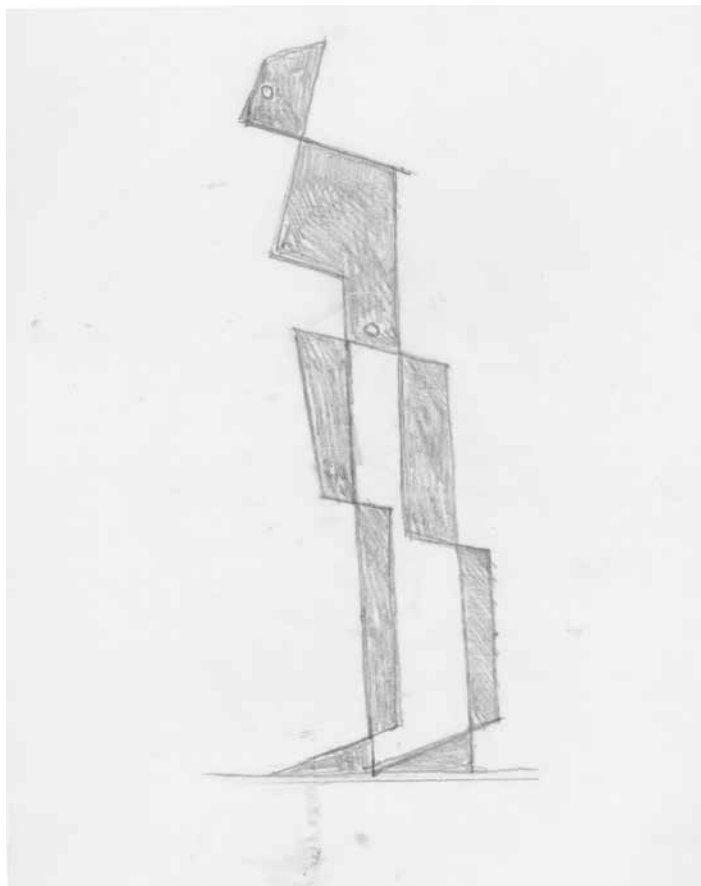

Staande man

2012, 215 x 68 cm

Staande figuur in het bos. Opgebouwd uit vlakken in een ogenschijnlijk wankel evenwicht, alsof je hem op een grote afstand en in een flits ziet, te kort om de juiste contouren vast te stellen. 10 mm staalplaat uitgesneden met een lasertechniek. Natuurlijk geroest.

