

— — — — — Samen varen, samen doen — — — — —

Laatst was mijn kleinzoon voor de eerste keer aan boord van mijn motorboot, een jochie van net anderhalf jaar. Het eerste wat hij deed, was draaien aan het stuurwiel. Zo jong als hij is, zo leuk vindt hij het al om van alles op de boot te ontdekken. Als trotse opa, die in zijn eentje vele malen de wereld heeft rondgezeild, vind ik het prachtig om samen aan boord bezig te zijn.

Samen de boot in laat jonge kinderen op een speelse manier ontdekken wat er allemaal bij varen komt kijken, want varen is meer dan aan het roer draaien. En misschien leren de ouders of opa's en oma's er ook nog wat van. Het is mij bijvoorbeeld opgevallen dat volwassenen vaak niet in de gaten hebben dat een boot niet altijd kaarsrecht vaart. Of dat zij niet snappen waarom een boot met een krachtigere motor tóch niet harder kan. En eerlijk gezegd vind ik het soms zelf lastig om in begrijpelijke taal uit te leggen hoe iets aan boord werkt of waar het voor is, zoals in dit boek wél gebeurt.

Als mijn kleinzoon straks iets ouder is, zal hij met vragen komen. Dan kan hij de antwoorden vinden in dit boek en kunnen we samen nog meer plezier hebben aan boord. Ik zie mij straks al met een jonge matroos aan dek, die helpt aanmeren en afmeren, die het dek schrobt, knopen legt, ja, zelfs navigeert. Kinderen aan boord hoeven zich niet te vervelen. Dat weet ik zeker. Ook als er geen wifi in de haven is!

Elk hoofdstuk in dit boek is een les, maar ook een avontuur. Moos Matroos neemt de kinderen (en hun ouders, opa's en oma's!) op sleeptouw. Moos geeft uitleg over de doe-opdrachten die aan het einde van (bijna) elk hoofdstuk staan. Die kunnen de jonge matrozen, al dan niet met behulp van de schipper, zélf doen of oplossen.

Ik wens iedereen aan boord veel uren plezier met dit boek. Weten hoe iets werkt of waar het voor is, is altijd leuk. Of je nu jong of ouder bent!

Henk de Velde

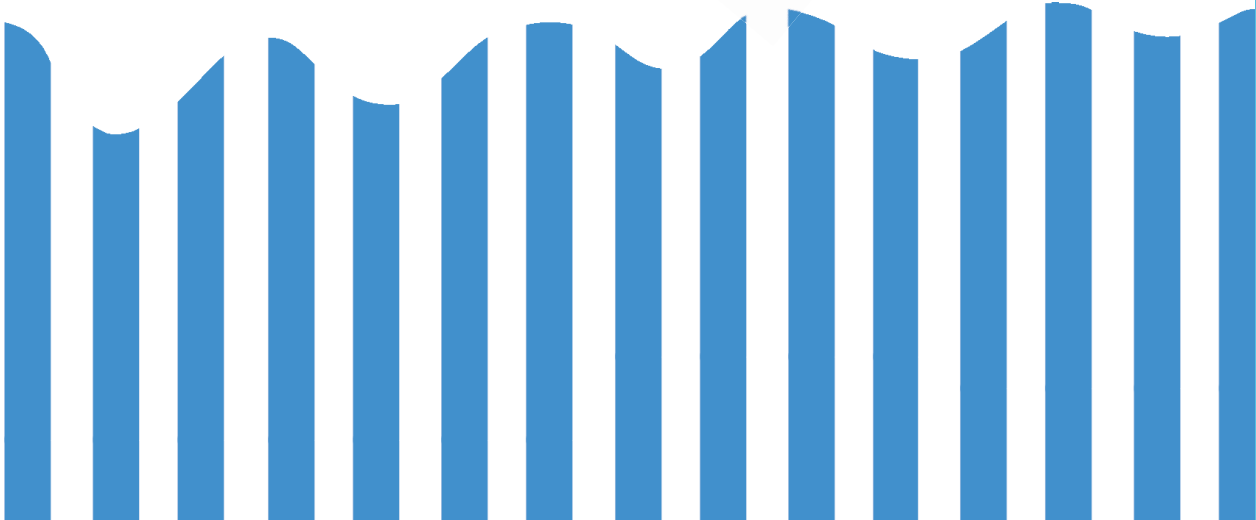
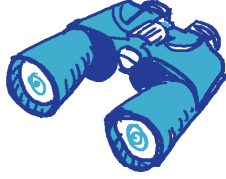

Ahoy! Mijn naam is Moos Matroos.

Aan boord steek ik graag mijn handen uit de mouwen én maak ik veel plezier. Wil je ook aan de slag als matroos? In dit boek leer je van alles over de boot en varen. En ik heb leuke en leerzame doe-opdrachten voor jou bedacht.

Ga je mee samen de boot in?



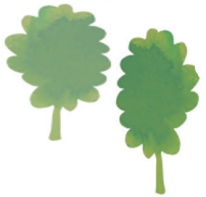

HOOFDSTUK 1

OVER BOTEN



ONTDEK

Als je lekker aan het varen bent op een motorboot of zeilboot, is de kans groot dat je onderweg van alles tegenkomt: grote boten, kleine boten, snelle boten, langzame boten. Noem maar op. Sommige boten zijn bestemd voor de beroepsvaart (zie pagina 14). Maar er zijn ook veel mensen die voor hun plezier op een boot varen.

Heb je al eens goed naar een motorboot of zeilboot gekeken? Bijvoorbeeld naar de boot waar je zelf op vaart of gevaren hebt? Motorboten en zeilboten zijn heel verschillend, maar ze lijken ook een beetje op elkaar. Hier zie je een tekening van een motorboot en van een zeilboot. Kijk je mee?

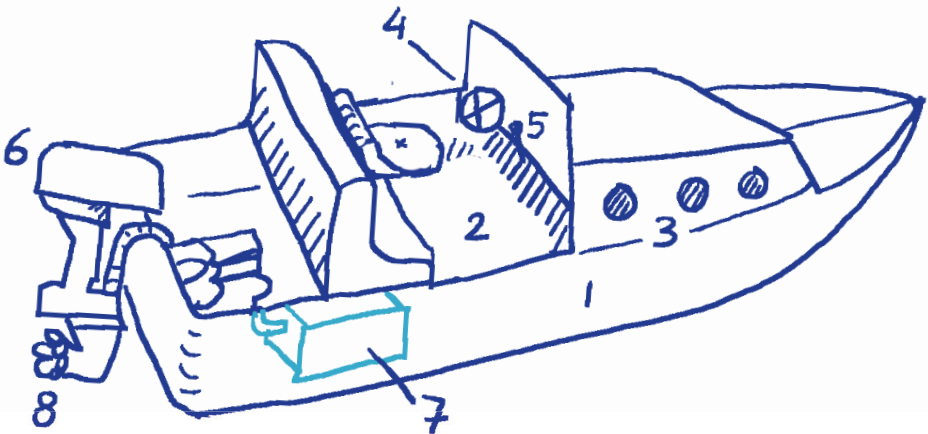

Dit zie je op een motorboot:

- | | |
|------------|--------------------|
| (1) Romp | (5) Gashendel |
| (2) Kuip | (6) Motor |
| (3) Kajuit | (7) Brandstoftank |
| (4) Stuur | (8) Scheepsschroef |

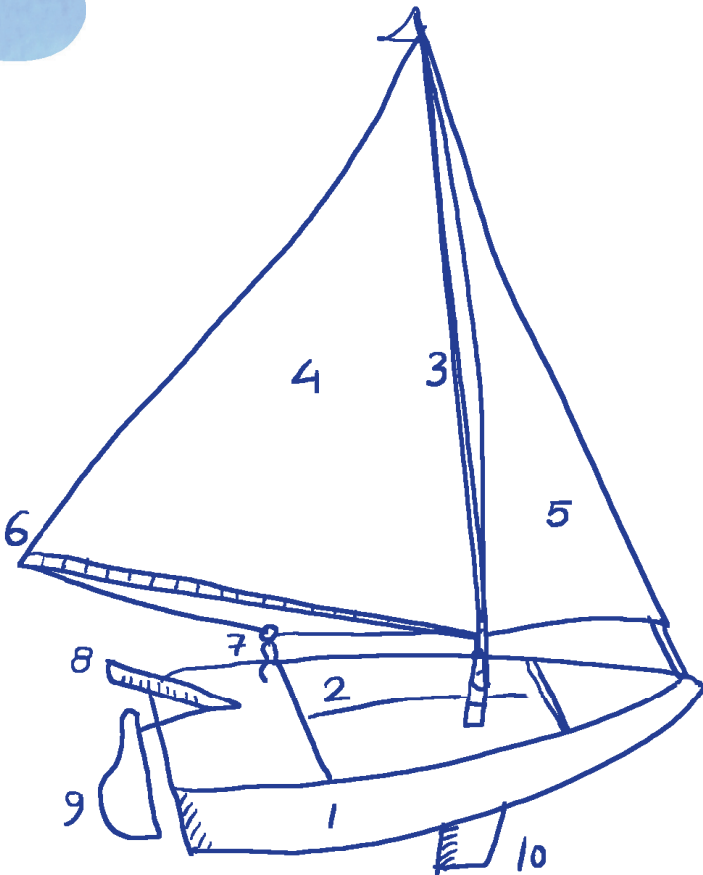

Dit zie je op een zeilboot:

- | | |
|---------------|--------------|
| (1) Romp | (6) Giek |
| (2) Kuip | (7) Schoot |
| (3) Mast | (8) Helmstok |
| (4) Grootzeil | (9) Roer |
| (5) Fok | (10) Zwaard |

Wist je dat?

Een scheepsschroef gebruikt de kracht van de motor om vooruit of achteruit te varen. De schroef kan linksom of rechtsom draaien. Als een schroef linksom draait, beweegt de boot naar rechts (stuurboord). Daarom moet je een beetje bijsturen om de boot rechtdoor te laten varen. En andersom: als een schroef rechtsom draait, beweegt de boot naar links (bakboord).

Je hebt nu goed naar een motorboot en een zeilboot gekeken. Wat zijn de verschillen en wat is hetzelfde?



Op de boot voor je plezier of voor je beroep

Je weet nu het verschil tussen een motorboot en een zeilboot. Zullen we dan eens kijken welke typen boten en schepen er op het water varen? Dat zijn er veel!

Er is een verschil tussen de pleziervaart en de beroepsvaart. Bij de pleziervaart vaart de schipper in zijn vrije tijd op een boot (met plezier!). Bij de beroepsvaart vaart de schipper op zijn schip voor zijn werk en verdient hij er geld mee. Bijvoorbeeld door tegen betaling spullen of mensen te vervoeren. Maar een beroepsschipper kan op zijn schip ook best plezier hebben, hoor!

Varen voor je plezier doe je bijvoorbeeld op een:

Sloep

Op grote waterplassen in Nederland kom je vaak sloepen tegen. Een sloep is een open boot zonder dak, de schipper zit dus in de buitenlucht achter het stuur. Op de banken met kussens is meestal genoeg plek voor iedereen die mee wil varen.



Speedboot

Een speedboot heeft een sterke motor en glijdt heel snel door het water. Op volle kracht gaat een speedboot net zo snel als een auto op de snelweg. Je mag overigens niet overal zo snel varen. In Nederland zijn speciale gebieden waar het wel mag. Let op het verkeersbord!





Optimist

In dit zeilbootje kun je leren zeilen. Het is een kleine boot, maar alles zit erop en eraan. Als jonge zeiler kun je zeilcursussen volgen en – als je het leuk vindt – meedoen aan wedstrijden die in de Optimist-klasse worden georganiseerd. Op het zeil vind je het zeilteken, daaraan herken je een Optimist.

Valk

Een Valk is net iets groter dan een Optimist: het is een middelgrote open zeilboot, waar je voor je plezier in kunt varen en waarmee je – als je wat ouder bent – aan zeilwedstrijden in de Valken-klasse kunt meedoen. Met z'n tweeën of met z'n drieën! Ook de Valk kun je herkennen aan het zeilteken.



Roeiboot

In sommige boten moet je je spierkracht gebruiken om vooruit te komen. Bijvoorbeeld in een roeiboot. Je beweegt de boot voort met peddels of riemen. Je hebt dan geen motor of wind in de zeilen die je kan helpen als je moe wordt!

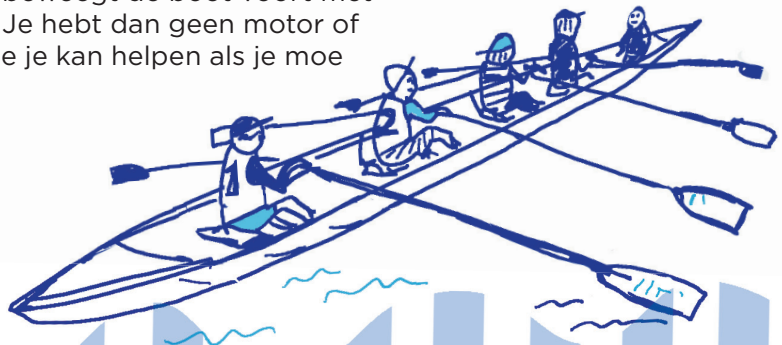

Varen voor je beroep doe je bijvoorbeeld op een:

Cruiseschip

Op een cruiseschip varen passagiers de wereld rond, bijvoorbeeld vanuit de haven van Amsterdam of Rotterdam. Een cruiseschip is enorm groot en heeft heel veel verdiepingen met honderden kamers (en nog veel meer kleine raampjes!). Daarom noemen sommige mensen een cruiseschip ook wel een flatgebouw op het water. Je kunt van alles doen aan boord: in een zwembad springen, naar de bioscoop gaan of winkelen.



Driemaster

Op het water varen nog steeds zeilschepen van vroeger, zoals driemasters. Een driemaster heeft - zoals de naam al zegt - drie masten, met veel grote zeilen. Dit zeilschip vervoerde vroeger vaak spullen over zee. Tegenwoordig kun je een dagje meevaren of vakantie vieren op een driemaster.

