

LEKKER VEEL PATRONEN

EN TECHNIEKEN VOOR

EEN NIEUWE VINTAGE-LOOK

# Bobbi STYLE

VINTAGE EN NIEUWE KLEDING NAAIEN

**Bobbi**  
**STYLE**



BOBBI EDEN

# Bobbi STYLE

VINTAGE EN NIEUWE KLEDING NAAIEN

UITGEVERIJ LUITINGH-SIJTHOFF

## COLOFON

Deze uitgave is met de grootst mogelijke zorgvuldigheid samengesteld. Noch de auteur, noch de uitgever stelt zich echter aansprakelijk voor eventuele schade als gevolg van eventuele onjuistheden en/of onvolledigheden in dit boek.

© 2021 Bobbi Eden en Uitgeverij Luitingh-Sijthoff bv, Amsterdam

Alle rechten voorbehouden

Omslagfotografie: Roland J. Reinders

Fotografie binnenwerk: Roland J. Reinders

Fotografie paspop: Monique Bolwerk (blz. 24, 25, 36, 37, 53, 67)

Illustraties: Fibre Mood, Femke den Hertog

Technische beschrijvingen en patronen: Fibre Mood, Monique Bolwerk (blz. 122)

Omslagontwerp: Femke den Hertog

Opmaak binnenwerk: Femke den Hertog

Locatie fotografie: Zusjes vintage boetiek (Den Haag), Restaurant Hudson (Den Haag Zuid)

ISBN 978 90 245 9726 0

NUR 474

[www.lsamsterdam.nl](http://www.lsamsterdam.nl)

[www.boekenwereld.com](http://www.boekenwereld.com)

Uitgeverij Luitingh-Sijthoff vindt het belangrijk om op milieuvriendelijke en verantwoorde wijze met natuurlijke bronnen om te gaan. Bij de productie van dit boek is daarom gebruikgemaakt van papier waarvan het zeker is dat de productie niet tot bosvernietiging heeft geleid.

# INHOUD

Voorwoord	7
Voor je begint	8
Naaimachines	9
Benodigheden	10
Welke patroonmaat past bij jou?	12
Patroonmaat dames	14
Stof knippen	16
Naaitechnieken uitgelegd	17

## DE PROJECTEN – NIEUW EN RESTYLE

<b>Phia</b> Tas	20
<b>Stella</b> Trui	26
<b>Agatha</b> Jurk	38
<b>Alice</b> Trui	54
<b>Arlette</b> Rok	68
<b>Juliette</b> Jurk	80
<b>Kai</b> Blazer	96
<b>Mika</b> Trui	112
<b>Beachbag</b> Tas	122
<b>Billy</b> Broek	126
Nawoord	143
Legenda radeerbladen	144



## VOORWOORD

**K**leding maken is iets waar ik als kind mee ben opgegroeid. Als kind kwam ik uit school en zat mijn moeder meestal aan de naaimachine. Ik kwam dan gezellig aan tafel zitten en dan dronken we samen een kopje thee of iets fris met wat lekkers. Ik vertelde hoe mijn dag was geweest op school, en tussen het kletsen door mocht ik helpen met rijgen of de spelden aanpakken en op het kussentje terug steken.

We hadden het vaak over wat het volgende project zou worden en gingen dan vaak de woensdagmiddag of zaterdag naar de Haagse markt of naar de stoffenwinkel om een mooie bijpassende stof uit te kiezen. Het was altijd een feestje als we zoiets deden. Als kind wist ik vaak wel wat ik wilde, maar was het soms ook lastig kiezen omdat er zoveel keuzes waren. Natuurlijk hadden we geen oneindig budget, dus daar moest ook rekening mee worden gehouden. Ik werd vaak als levende paspop gebruikt met een trui of broek. Hup aan- en afspelden.

Toen ik uiteindelijk zelf mama werd op 1 oktober 2016, wilde ik voor Brandon leuke kleren maken en ook voor mezelf. Af en toe gewoon lekker achter de naaimachine kruipen en mij lekker laten gaan. Nu ga ik zelf op zoek naar mooie stoffen, of juist kleding die ik kan hergebruiken. Oude kleding van mij, of kleding die uiteindelijk niet zo lekker zit of niet meer zo

goed past, krijgen hierdoor een tweede, derde of misschien wel vierde leven. Bij mijn familie duik ik nog wel eens de kast in, of ik ga een middagje shoppen in de kringloopwinkel. Dan kijk ik niet eens zozeer naar de maten, maar meer naar wat ik ermee kan doen om misschien het kledingstuk te vermaken of iets ervan te hergebruiken. Voor een paar euro ben je dan al klaar. Ook combineer ik nieuwe stof met oude stoffen. Het ligt er maar net aan hoe het uitkomt.

Dit boek is er om iedereen te inspireren om te gaan naaien, en dat niet altijd aan nieuwe stoffen hoeft te denken, maar juist eens te kijken wat je zelf nog hebt hangen, of wat ligt te verstoffen op zolder. Misschien mag je eens door de kleding van je familie heen struinen en vind je net een oude trui bij hen waarvan jij lekker twee mouwen kunt gebruiken, of misschien wel alleen een mooi bord. Het is natuurlijk ook heel leuk om samen met je moeder, oma, tante, zus of vriendin lekker te gaan zitten freubelen. Misschien kom je dan samen op nog meer ideeën.

Ik wens jullie heel veel naaiplezier.

*liefs,  
Bobbi*

XS  
-  
XXXL

# Agatha JURK

Deze jurk is misschien wel mijn favoriet en ik ben super blij met hoe hij is geworden. Ik heb een gestreepte, stevige jerseystof gebruikt die zo goed als kreukvrij blijft. De stof zit ontzettend lekker en valt heel stijlvol naar beneden. Ik heb gekozen voor een speels streepjespatroon, en ik moet eerlijk zeggen, dat was wel even puzzelen! Let namelijk op dat het streep patroon doorloopt in de zijnaden. Als je een effen stof kiest, dan heb je daar niet zoveel last van. Dat is sowieso het mooie van dit patroon, door jouw stofkeuze verandert de hele *look-and-feel* van de jurk!



NIVEAU \* \* \*

NIEUW + RESTYLE

MAAT OP DE FOTO XL

GEBRUIKTE STOF: STEVIGE JERSEYSTOF MET STREPEN / PATROON: FIBRE MOOD

**PATROONDELEN & NAADWAARDEN (IN CM)**

Om het kledingstuk volgens de beschreven manier te naaien, teken je de aangegeven naadwaarden rond de papieren patroondelen alvorens ze uit te knippen.

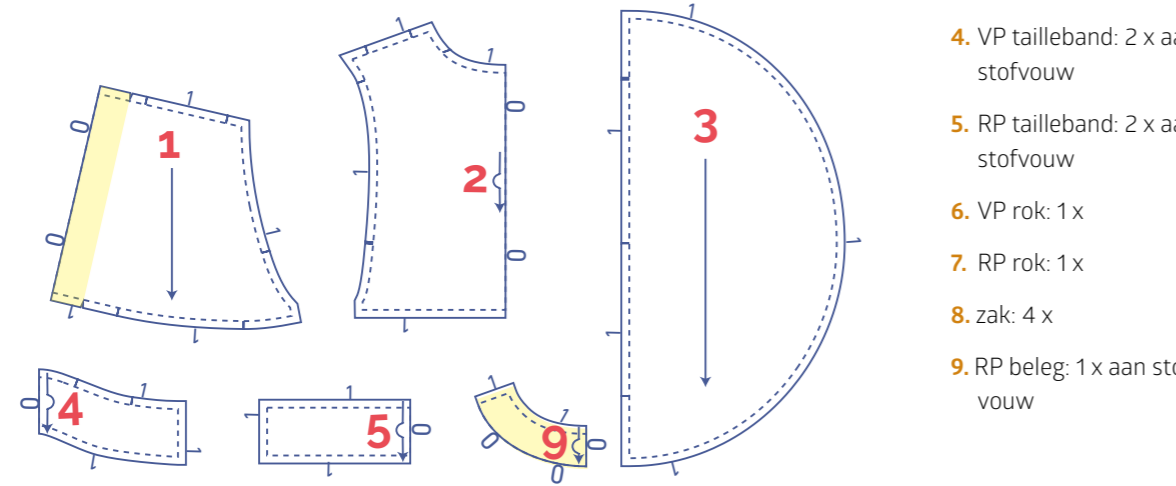

- 1. VP bovenstuk 2 x
- 2. RP bovenstuk: 1 x aan stofvouw
- 3. mouw: 2 x
- 4. VP tailleband: 2 x aan stofvouw
- 5. RP tailleband: 2 x aan stofvouw
- 6. VP rok: 1 x
- 7. RP rok: 1 x
- 8. zak: 4 x
- 9. RP beleg: 1 x aan stofvouw

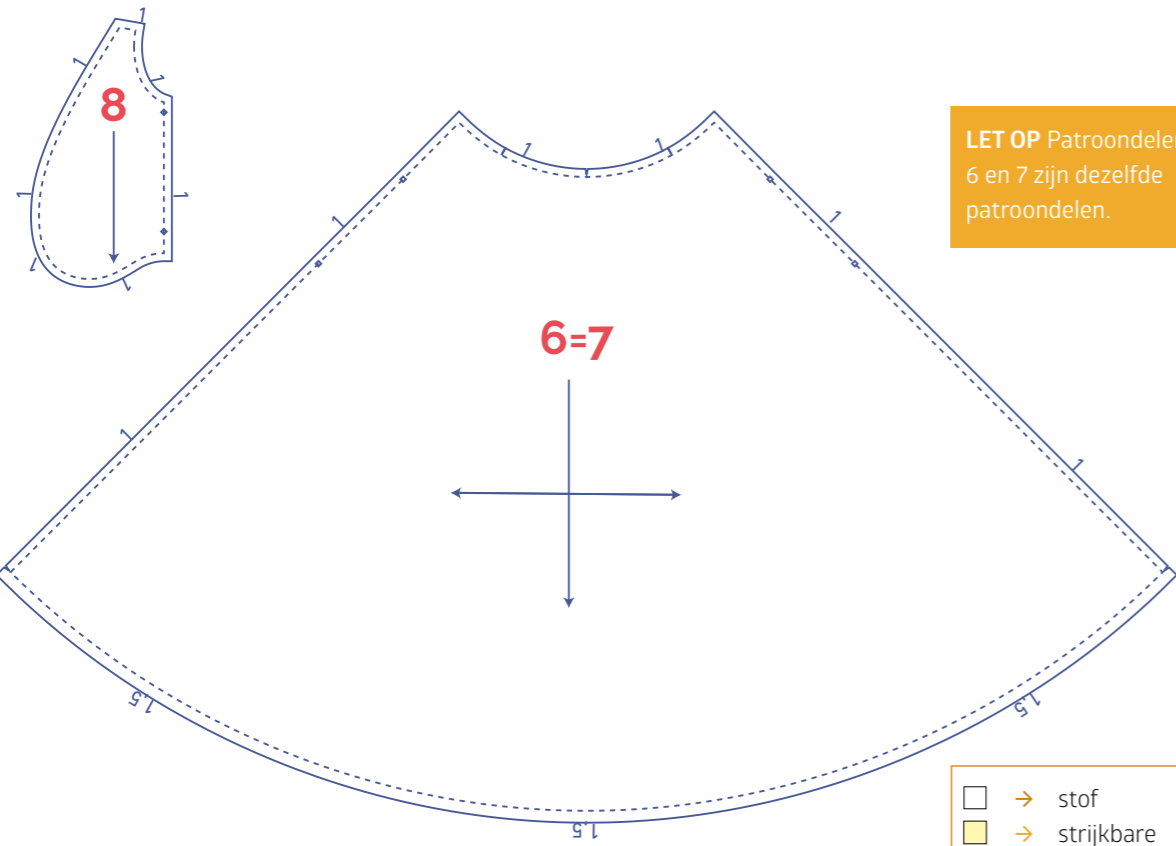

LET OP Patroondelen 6 en 7 zijn dezelfde patroondelen.

- → stof
- → strijkbare tussenvoering

**STOFPLAN VOOR EEN EFFEN STOF**

1. met stofbreedte 110 cm

32-46

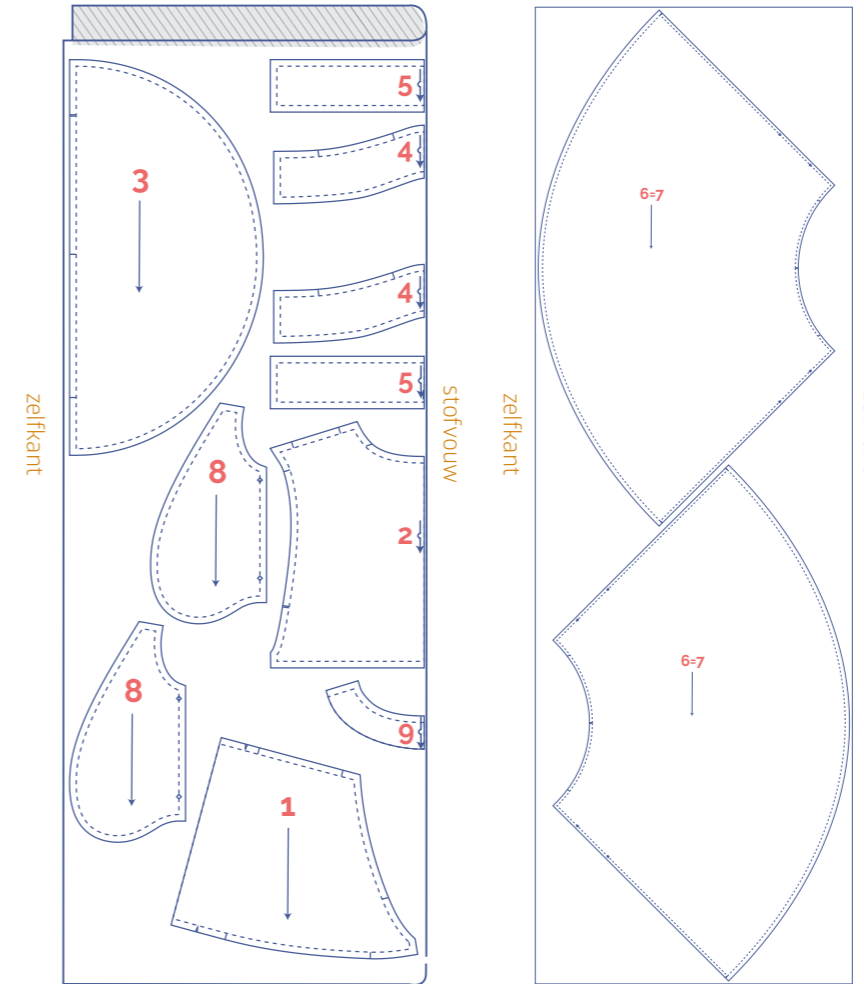

48-58

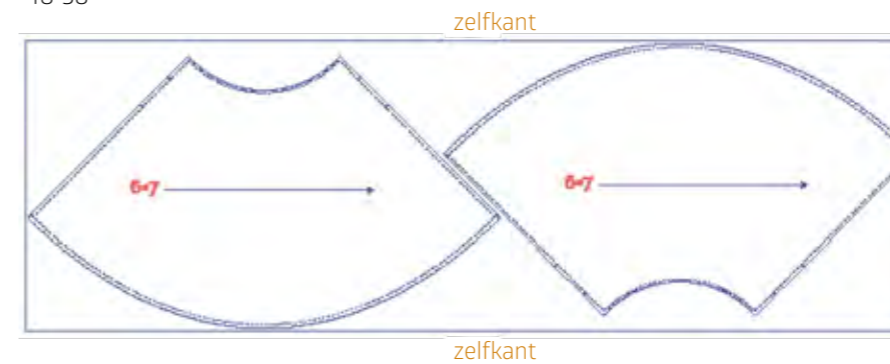

48-58

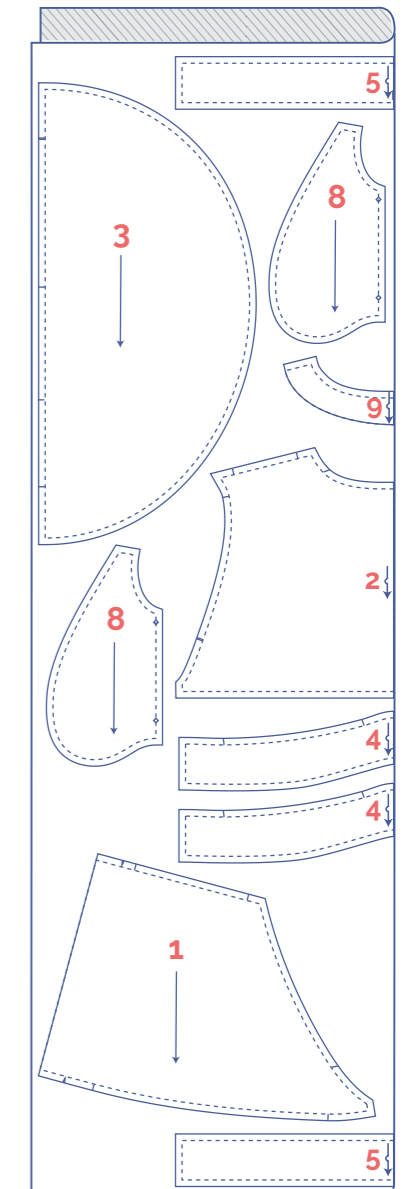

6

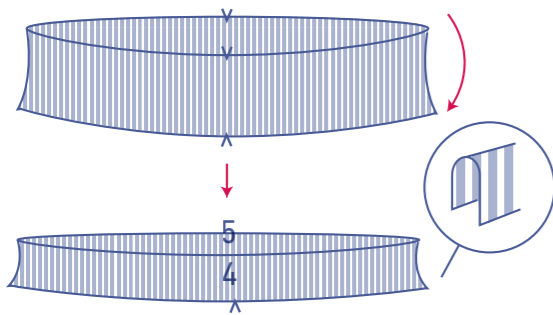
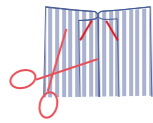
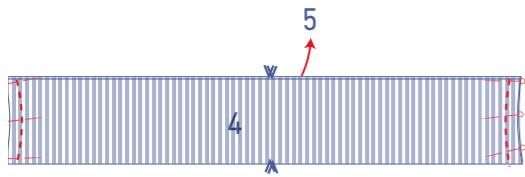

6a. Speld en stik de zijnaden van de VP zoomboord (5) en strijk de naadwaarde open. Knip de uiteinden van de naadwaarden schuin af om overtollige dikte te vermijden.

6b. Strijk de zoomboord dubbel in de hoogte met de goede kant van de stof naar buiten.

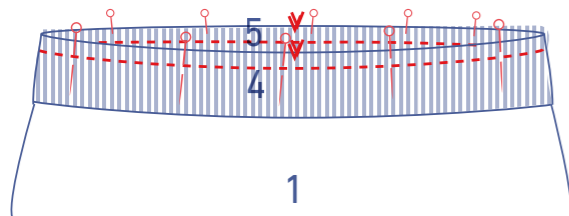

6c. Speld en stik beide rafelranden van de zoomboord aan de onderkant van het werkstuk. Zorg ervoor dat de naden en de merktekens overeenkomen. De omtrek van de zoomboord is kleiner dan de omtrek van het werkstuk. Je 'stretcht' de zoomboord dus aan de onderkant van het werkstuk.

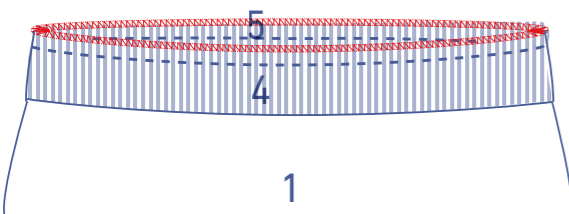

6d. Werk de rafelranden samen af met een overlocksteek of een zigzagsteek.



RESTYLE



### RESTYLE VAN OUDE JURK MET GEZICHT-PRINT

1. Het patroon van de trui heb ik horizontaal doormidden geknipt omdat het anders niet mooi op de stof paste om de print mooi uit te laten komen. De naad kun je gewoon op elkaar naaien, maar ik heb de naad van het bovendeel over de onderste gelegd en aan de buitenkant vast gestikt.
2. De belegdelen heb ik op de hals gelegd aan de buitenkant van de trui en vastgezet bij de halsrand en aan de buitenrand van het beleg. Dit was erg eenvoudig en hierdoor bleef het beleg goed op zijn plaats.
3. De patroondelen van de mouw kon ik niet meer uit de jurk halen, dus daarvoor heb ik een bijpassende coupon gebruikt.



NIVEAU \*

RESTYLE



GEBRUIKTE STOF: OUD BADLAKEN

# Beachbag

## TAS



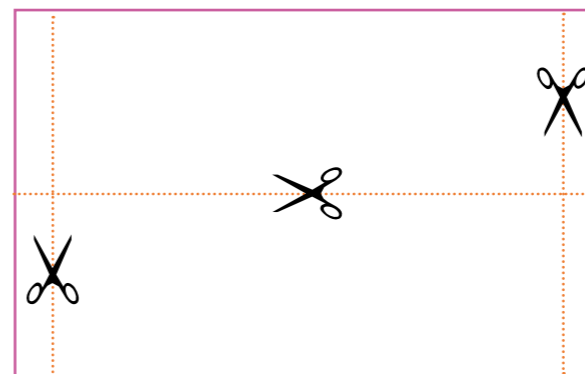





Ik denk dat iedereen wel een oude badhanddoek thuis heeft liggen die eigenlijk nooit meer op het strand komt. Deze gestreepte handdoek lag nog ergens in de kast te verstoffen en heeft nu een nieuw leven gekregen als strandtas. Deze tas is echt super eenvoudig om te maken en afhankelijk van de grootte van je handdoek kan je een hele grote strandtas maken of een wat kleinere. *Vamos a la playa!*



1. Knip van de korte zijden van de handdoek een strook van ongeveer 8 cm af. Knip vervolgens de handdoek in de lengte door. Werk de knipranden af: vouw een klein randje om en pers plat met een strijkijzer. Vouw en strijk nogmaals en stik vast.

# LEGENDA

## RADEERBLADEN

-  1 - Agatha
-  2 - Mika
-  2 - Stella
-  1 - Juliette
-  3 - Alice
-  3 - Kai
-  4 - Arlette
-  4 - Billy

	EUR	UK	US
-----	32	4	0
- . - . - . -	34	6	2
- . - - - - -	36	8	4
- - - - - . -	38	10	6
. . - - - . - . -	40	12	8
. - - - - - - -	42	14	10
- - - - - - -	44	16	12
- - - - - - -	46	18	14
. . . . . . . . . .	48	20	1+
. - . - . - . - . -	50	22	18
- - - - - - - -	52	24	20
- - - - - - - -	54	26	22
- - - - - - - -	56	28	24
- - - - - - - -	58	30	26