



gordijn

Een macramégordijn is prachtig in elke deur-opening en is perfect om een open kast mee af te sluiten en de aandacht af te leiden van wat er allemaal in ligt. Dit is een ontwerp voor een gordijn van 90 cm breed, maar aangezien het patroon steeds herhaald wordt, kun je eenvoudig de breedte aanpassen door meer of minder koorden te gebruiken. De lengte van het gordijn wordt ook bepaald door het aantal spoelknoopen dat je maakt.



Gebruikte knopen

- Omgekeerde festonknoop (O-FK) blz. 21
- Horizontale cordonknoop (HZCK) blz. 22
- Weitasknoop naar rechts (WK-R) blz. 18
- Verspringende weitasknoop (WK-VS) blz. 19
- Diagonale cordonknoop (DGCK) blz. 22
- Verspringende halve knoop (HK-VS) blz. 23
- Halve weitasknoop rechtsom (HWK-R) blz. 20
- Spoelknoop (SPK) blz. 25

Materialen

481 m getwijnd of gevlochten katoenen touw, ϕ 4 mm
Houten staaf van 1,2 m, dik en stevig genoeg om het gewicht van je gordijn te dragen

Vorbereiding

Knip als volgt:
59 koorden, elk 8 m lang
1 koord, 9 m lang

instructies

Stap 1

Bevestig elk van de korte koorden aan de staaf met een omgekeerde festonknoop (O-FK).

Stap 2

Bevestig het lange koord links van de andere koorden, met een omgekeerde festonknoop, en vouw het met 4 m van het koord naar rechts en 5 m naar links.

Stap 3

Knoop een rij horizontale cordonknopen (HZCK) van links naar rechts en gebruik hierbij het lange koord als vulkoord.

Stap 4

Sla voor de eerste rij 1 koord over, knoop 2 weitasknopen naar rechts (WK-R), sla 2 koorden over en knoop nog 2 weitasknopen naar rechts. Maak de eerste rij zo af, dus knoop steeds 2 weitasknopen naar rechts en sla dan 2 koorden over. Knoop voor de tweede rij verspringende weitasknopen (WK-VS) als volgt: sla 3 koorden over, maak 1 weitasknoop, sla 6 koorden over, maak 1 weitasknoop. Maak de tweede rij zo af, dus knoop steeds 1 weitasknoop en sla dan 6 koorden over.

Stap 5

Gebruik de koorden die je op de eerste rij hebt overgeslagen als vulkoorden en knoop een lijn van diagonale cordonknopen (DGCK) onder de weitasknopen. Elke diagonaal van rechts naar links moet 4 cordonknopen bevatten. Elke diagonaal van links naar rechts moet 5 cordonknopen bevatten, waarbij de vijfde de diagonalen verbindt.

Stap 6

Knoop in elke driehoekige ruimte tussen de diagonalen een set van 4 verspringende weitasknopen, zodat kleine ruiten ontstaan. Knoop uiterst links en rechts van het paneel slechts 1 weitasknoop naar rechts en gebruik hiervoor de 4 koorden aan elke zijkant.

Stap 7

Gebruik de set van 4 koorden tussen elke set van verspringende weitasknopen en knoop een streng van 3 weitasknopen naar rechts.

Stap 8

Gebruik de vulkoorden van de strengen in stap 7 en maak diagonale cordonknopen. Elke diagonaal van rechts naar links moet 4 cordonknopen bevatten. Elke diagonaal van links naar rechts moet 5 cordonknopen bevatten, waarbij de vijfde de diagonalen verbindt. Je hebt nu 11 zeshoekige vormen in de breedte.

Stap 9

Herhaal stappen 6 t/m 8 nog een keer om het patroon te vervolgen zoals te zien is op het schema op blz. 132. Merk op dat er bij deze tweede herhaling slechts 2 koorden zijn aan elke zijkant, waarmee 4 verspringende halve knopen (HK-VS) worden geknoopt. Er komen 12 zeshoekige vormen in de breedte.

Stap 10

Ga bij de derde herhaling van stappen 6 t/m 8 verder in het patroon, maar vervang voor elk van de middelste 4 sets van koorden in stap 7 de streng door een spiraal van 3 draaiingen bestaande uit halve weitasknopen rechtsom (HWK-R). Maak 3 zeshoekige vormen aan elke kant af met stap 8, maar laat de overgebleven koorden in het midden los.

Stap 11

Knoop in de vierde herhaling van stappen 6 t/m 8 4 verspringende halve knopen met de 2 koorden aan elke zijkant en maak dan het patroon zoals eerder met 3 zeshoeken aan elke kant. Sla 1 koord over en knoop een spiraal met 3 draaiingen van halve weitasknopen rechtsom op de volgende set van 4 koorden. Laat de overgebleven koorden in het midden los.

Stap 12

Bij de vijfde herhaling van stappen 6 t/m 8 is er nog maar 1 complete zeshoek aan elke kant, want voor de tweede zeshoek wordt alleen stap 6 uitgevoerd en de streng wordt vervangen door een spiraal met 2 draaiingen van halve weitasknopen rechtsom. Bij de zesde herhaling van stappen 6 t/m 8 zijn er nog maar 2 koorden aan elke kant. Knoop hiermee 4 verspringende halve knopen. Knoop 1 zeshoek, sla dan 1 koord over en knoop een spiraal met 2 draaiingen van halve weitasknopen rechtsom. Maak het ontwerp af met een laatste spiraal onder de laatste zeshoek, opnieuw met slechts 2 draaiingen.

Stap 13

Als het bovenste deel van je gordijn klaar is, zijn de koorden nog steeds vrij lang. Maak diverse spoelknopen (SPK) op willekeurige hoogte op elk koord om ze korter te maken en om het onderste deel van het patroon te vormen. Knip tot slot de uiteinden bij om het gordijn de gewenste lengte te geven.

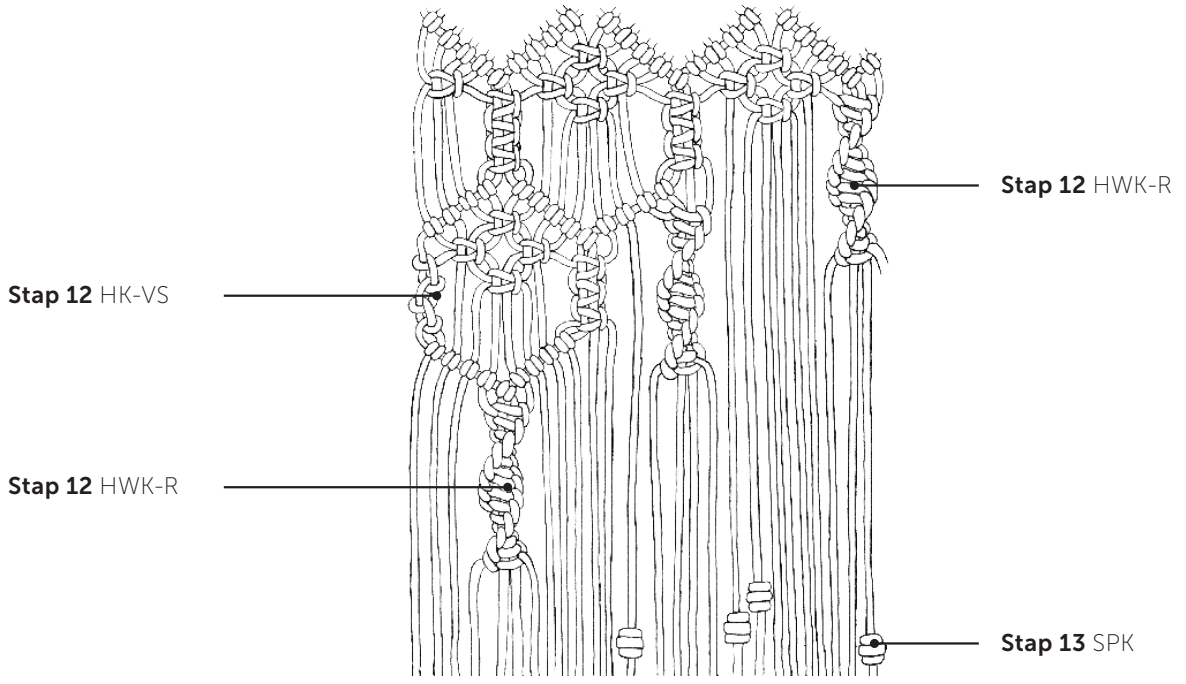
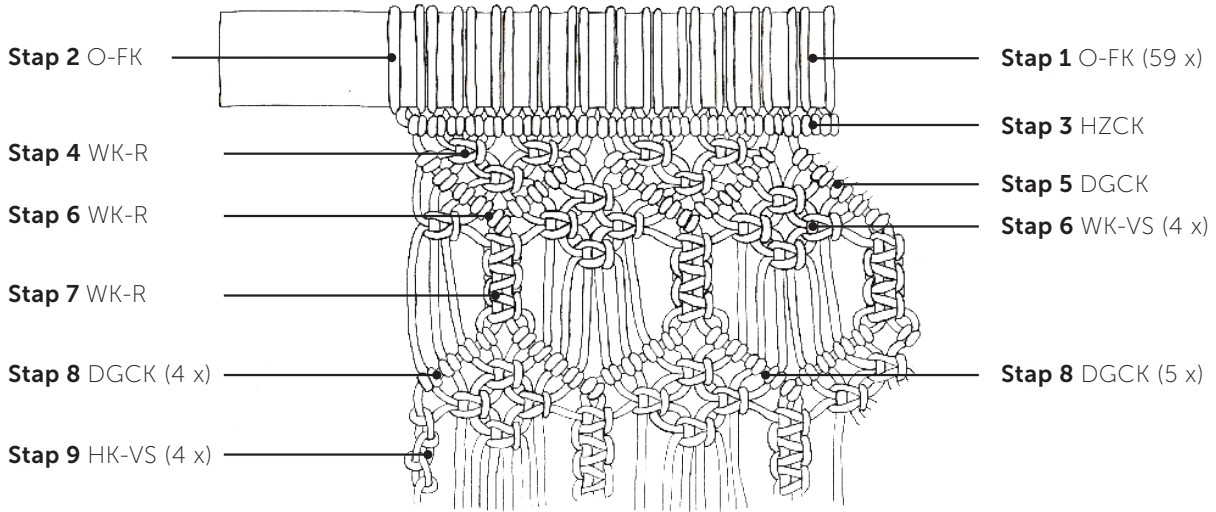

*Dit patroon is symmetrisch en de illustratie laat slechts de helft van het ontwerp zien.

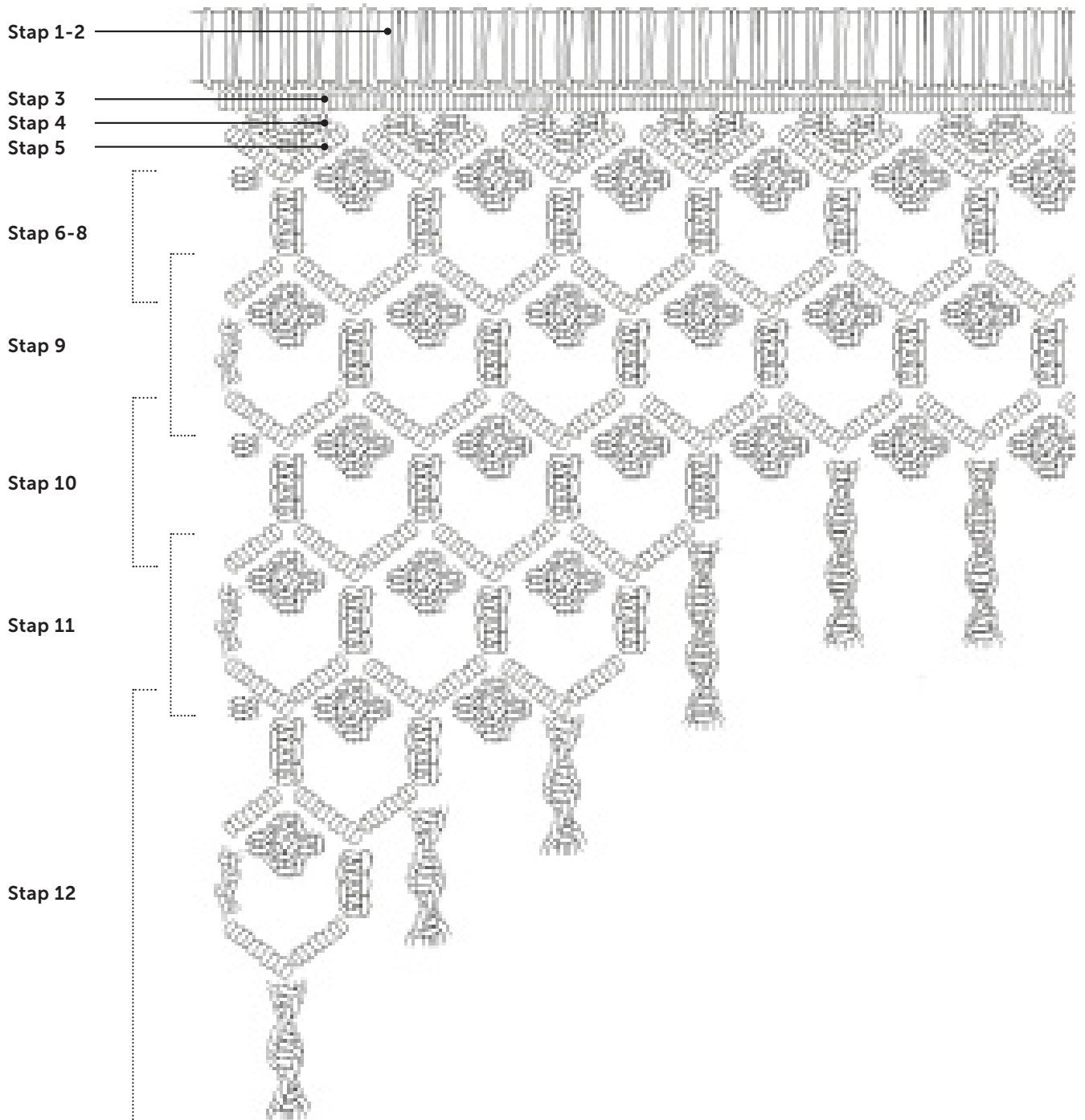





bankje

Het maken van een bankje of krukje met details van macramé is een laatste test om je macramétraining af te maken. Er kan veel tijd in gaan zitten, maar als je de knopen kent, is het niet ingewikkeld. Het lastigste is vaak om een geschikt frame te vinden voor je zitje. Ik heb er daarom zelf een gebouwd. Als je niet zelf een frame wilt maken, zoek dan een bank of kruk met een stoffen zitting en verwijder deze. De instructies zijn voor een geknoopte zitting van ongeveer 80 cm lang en 44 cm diep, maar je kunt het vlinderpatroon overslaan en meer koorden gebruiken voor een groter bankje of juist minder voor een krukje. Het belangrijkste is dat je sterk touw gebruikt dat niet uitrekt of breekt.

Gebruikte knopen

Omgekeerde festonknoop (O-FK) blz. 21
Weitasknoop (WK) blz. 18
Verspringende weitasknoop (WK-VS) blz. 19
Horizontale cordonknoop (HZCK) blz. 22
Festonknoop (FK) blz. 20

Materialen

Ongeveer 2,3 m getwijnd of gevlochten sterk katoenen touw, ø 4 mm
Frame voor een bankje, ongeveer 80 x 40 cm

Voorbereiding

36 koorden, elk 5,4 m lang (voor de zitting en de lange voorkant)
16 koorden, elk 2 m lang (voor de zijkanten aan de twee uiteinden van het bankje)

Dit zijn de koorden die gebruikt zijn voor dit bankje.

Het aantal koorden dat je nodig hebt, hangt af van de maat van het frame van de zitting, dus knip de koorden een voor een af en leg ze op de zitting om te zien hoeveel je er nodig hebt. Begin met de koorden voor de zitting (de lange koorden) en knip de kortere koorden voor de zijkanten nadat je de zitting hebt geknoopt.

De lengte van de koorden zal echter niet veel afwijken als je het vlinderpatroon wilt maken.

Bereid het frame van het bankje of krukje voor, bijvoorbeeld door de stof te verwijderen, of andere objecten die in de weg zitten of niet nodig zijn. Aangezien je de knopen extra stevig moet aantrekken, wil je misschien een tangetje gebruiken om je handen niet te zwaar te belasten.

instructies

Stap 1

Vouw om de zitting van het bankje te maken alle lange koorden dubbel en bevestig ze aan een van de lange kanten van het frame met omgekeerde festonknoopen (O-FK). Houd een beetje ruimte tussen elke set van 4 koorden, zoals te zien is op de illustratie.

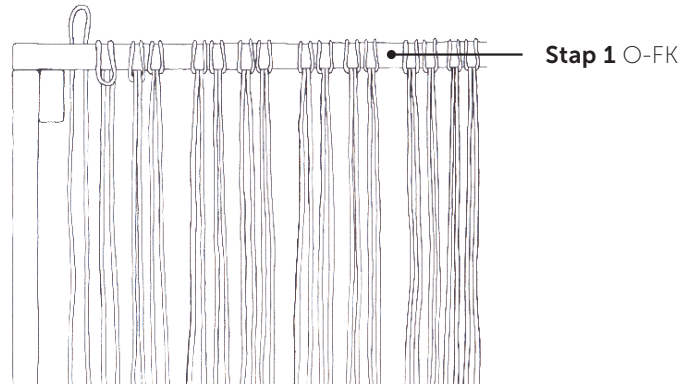

Stap 2

Knoop een rij van weitasknoopen (WK) om alle koorden stevig aan het frame vast te maken. Trek de knopen zo strak mogelijk aan, bij voorkeur met behulp van een tangetje.

Stap 3

Knoop een rij van verspringende weitasknoopen (WK-VS) om het patroon voor de zitting te beginnen. Begin met koorden 3 l/m 6, sla 4 koorden over, maak nog een weitasknoop, sla 4 koorden over en volg verder de illustratie op blz. 139.

Stap 4

Als je bij de andere kant van het frame aankomt, maak dan het eerste koord vast met een horizontale cordonknoop (HZCK). Aangezien je het frame als 'vulkoord' gebruikt voor de knoop, is dit een beetje lastig. Het allerbelangrijkste is dat het koord zo strak mogelijk moet worden gespannen. Ga verder met de rest van de koorden: sla 2 koorden over, maak nog 2 cordonknopen, sla 2 koorden over, maak nog 2 cordonknopen en ga zo verder.

Stap 5

Knoop voor de voorkant van de zitting een rij weitasknoopen vlak onder het frame. Gebruik de koorden waarmee je in de vorige stap de cordonknopen hebt gemaakt als werkkoorden en gebruik de overgeslagen koorden als vulkoorden, die vanaf de achterkant van het frame komen.

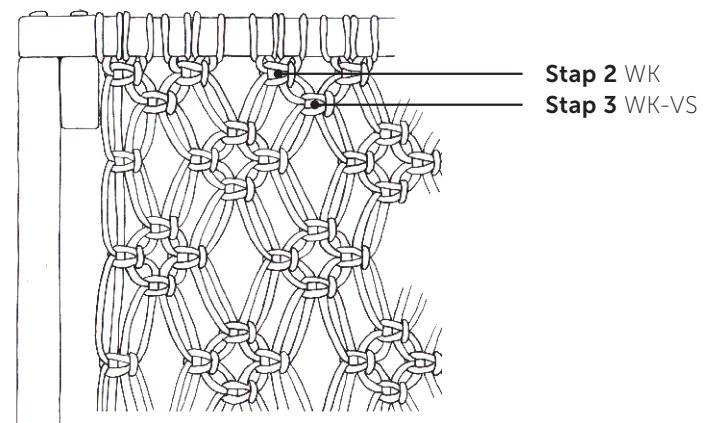
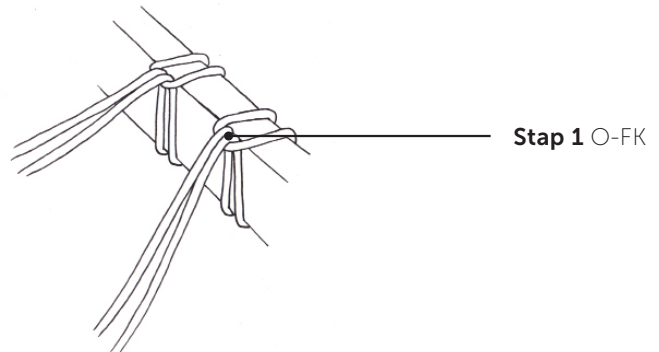

Stap 6

Knoop nog 2 rijen van verspringende weitasknoppen met de koorden.

Stap 7

Splits de koorden in 4 sets. Deze sets worden gebruikt om de 4 vlinders te maken. Zie hiervoor blz. 32.

Stap 8

Maak de voorkant van de zitting af en knoop nog 3 rijen van verspringende weitasknoppen.

Stap 9

Bevestig voor de zijkanten van de zitting de korte koorden aan de koorden aan de zijkanten van de zitting met festonknopen (FK), zie de illustratie op blz. 139.

Stap 10

Gebruik het eerste koord en maak een horizontale cordonknoop rondom het frame, zoals in stap 4. Sla 2 koorden over, maak nog 2 cordonknopen, sla 2 koorden over en ga zo verder.

Stap 11

Knoop een rij van weitasknoppen vlak onder het frame. Gebruik de koorden waarmee je in de vorige stap de cordonknopen hebt gemaakt als werkkoorden en gebruik de overgeslagen koorden als vulkoorden, die vanaf de achterkant van het frame komen.

Stap 12

Knoop een tweede rij van verspringende weitasknoppen. Begin met koorden 3 t/m 6, sla 4 koorden over, knoop nog een weitasknoop en sla 4 koorden over, en ga verder met het patroon zoals te zien is op de illustratie op blz. 139.

Stap 13

Knip de koorden op dezelfde lengte af.

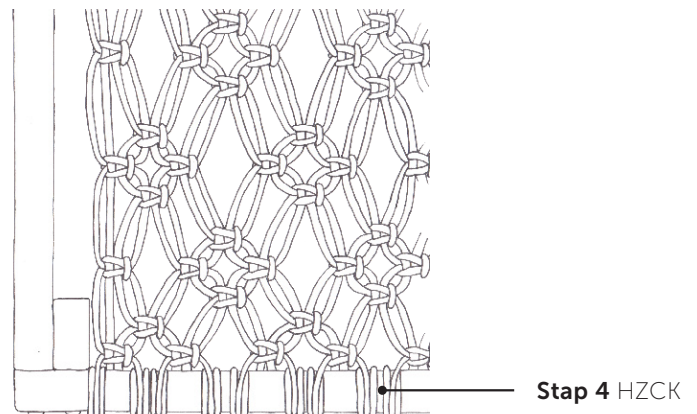
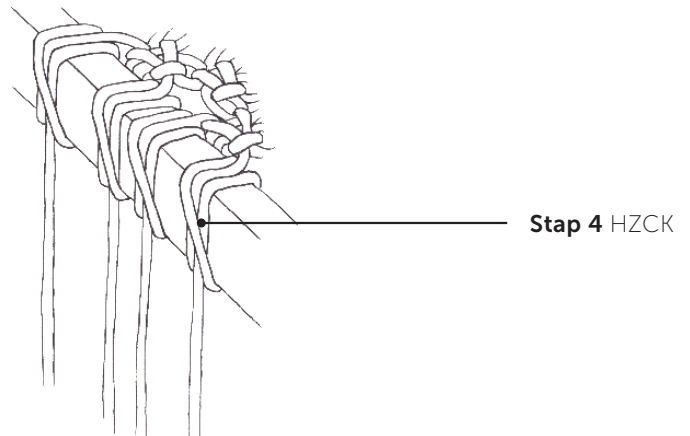
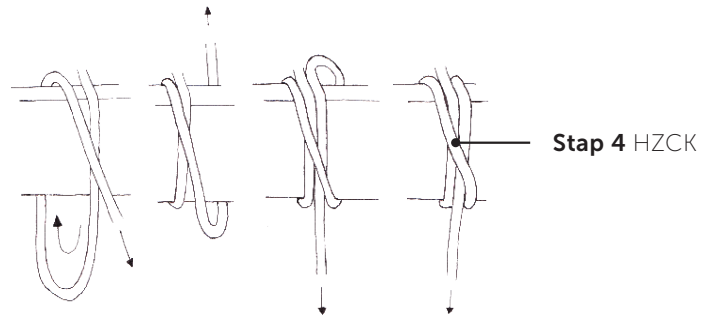



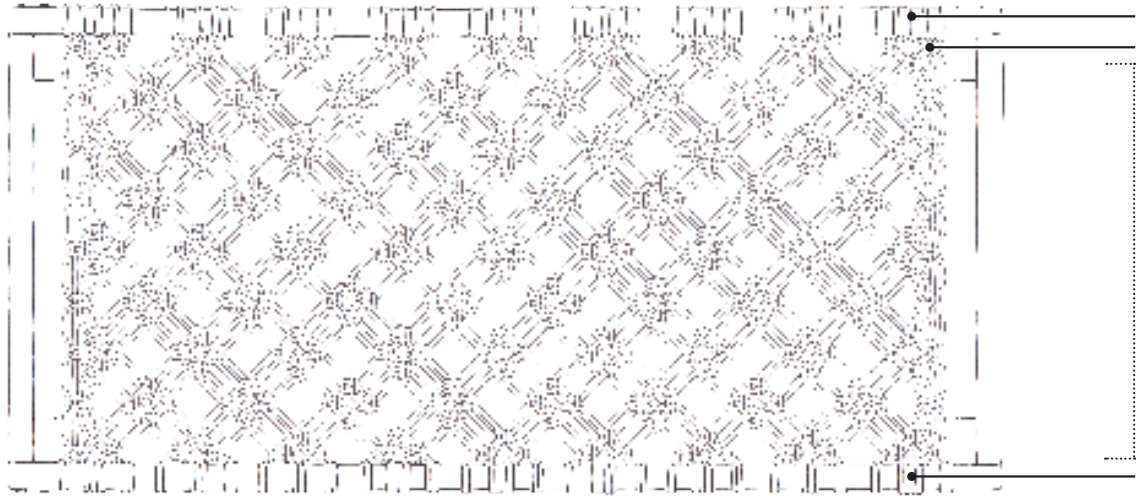

Stap 1 O-FK

Stap 2 WK

Stap 3 WK-VS

Stap 4 HZCK

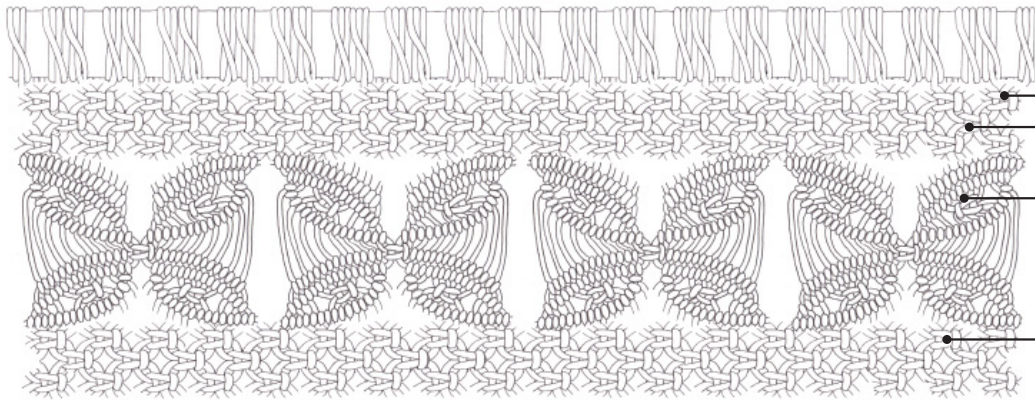

Stap 5 WK

Stap 6
WK-VS (2 rijen)

Stap 7
Vlinder, zie
blz. 32 voor
het patroon

Stap 8
WK-VS (3 rijen)

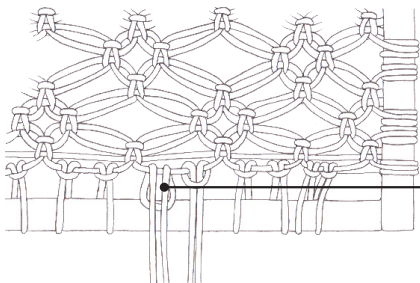

Stap 9 FK

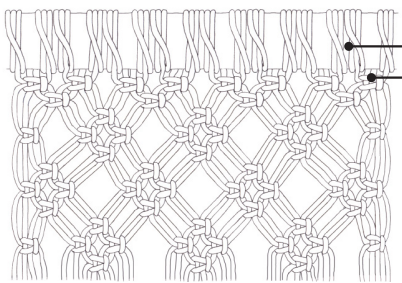

Stap 10 HZCK

Stap 11 WK

Stap 12 WK-VS